

Universal All-In-One Data Bypass and Interface Module.
Module d'Interface et de Données Universelles Tout-En-Un.

Guide # 3694

NISSAN / INFINITI

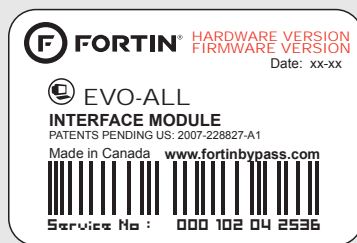
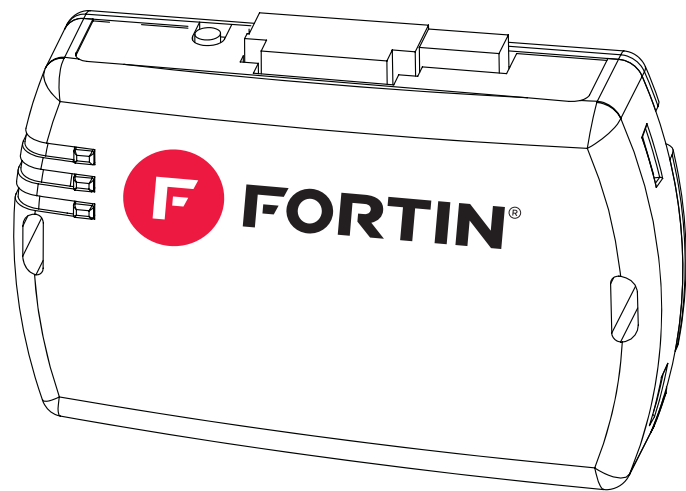

Module label | Étiquette sur le module

Notice: Updated Firmware and Installation Guides

Updated firmware and installation guides are posted on our web site on a regular basis. We recommend that you update this module to the latest firmware and download the latest installation guide(s) prior to the installation of this product.

Notice: Mise à jour microprogramme et Guides d'installations

Des mises à jour du Firmware (microprogramme) et des guides d'installation sont mis en ligne régulièrement. Vérifiez que vous avez bien la dernière version logiciel et le dernier guide d'installation avant l'installation de ce produit.



TECH SUPPORT

TEL.: 514-255-HELP (4357)
1-877-336-7797

www.fortinbypass.com

WEB UPDATE | MISE À JOUR INTERNET



ADDENDUM GUIDE

Rev : 20150108

DESCRIPTION | DESCRIPTION

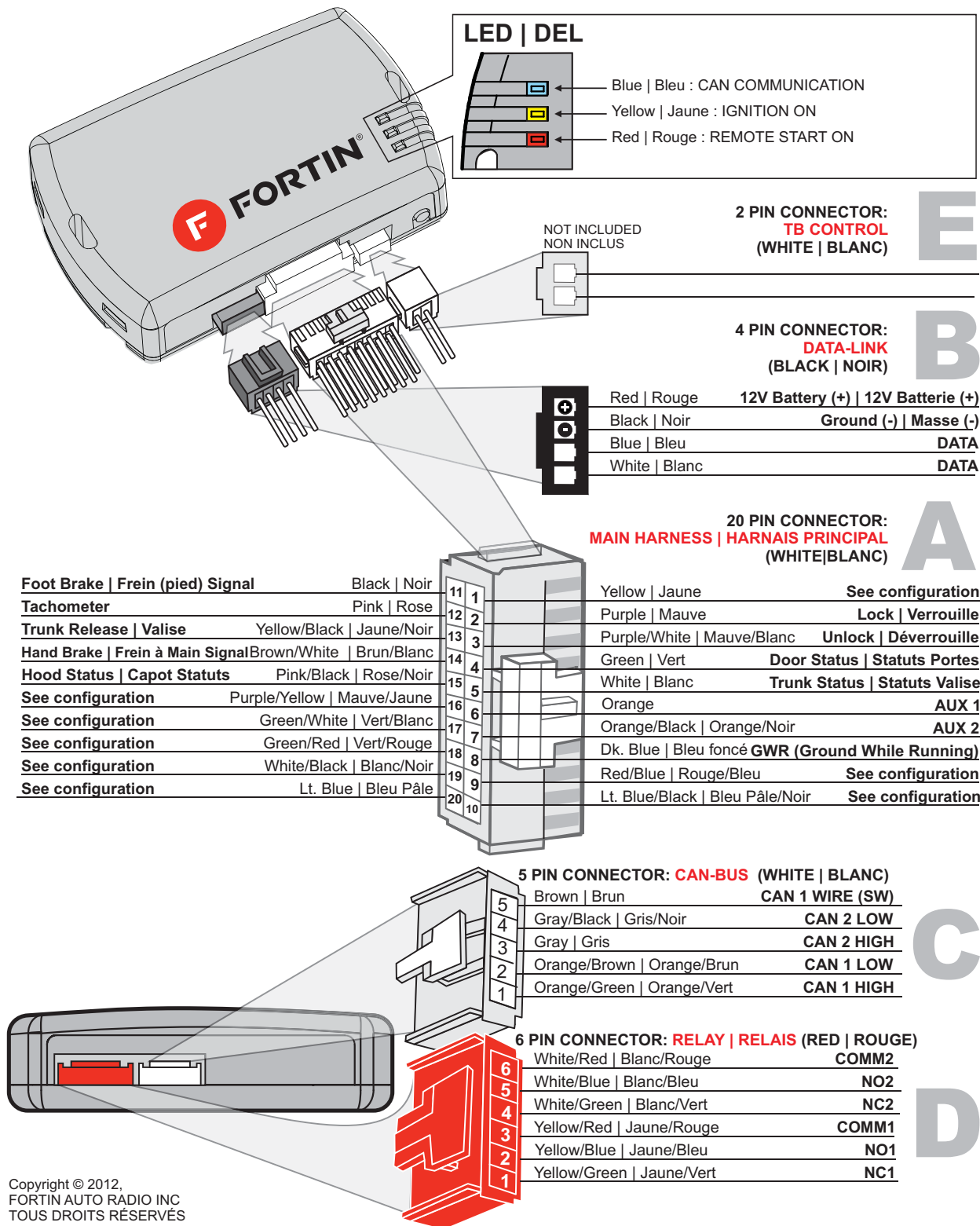

VEHICLES EQUIPPED WITH AN OEM ALARM

Some vehicles must be UNLOCKED to disarm the OEM alarm before remote start.
Enable option #12 using the FlashLink Manager.
When this option is enabled the module will automatically UNLOCK before remote start and LOCK after the vehicle has remote started.

VÉHICULES ÉQUIPPÉS D'UNE ALARME D'ORIGINE

Certains véhicules doivent être DÉVERROUILLÉS avant le démarrage à distance pour désarmer l'alarme d'origine.
Activez l'option #12 avec le FlashLink Manager.
Lorsque cette option est activée, le module déverrouille automatiquement avant le démarrage à distance et reverrouille après que le véhicule a démarré à distance.

INSTALLATION PROCEDURE | PROCÉDURE D'INSTALLATION

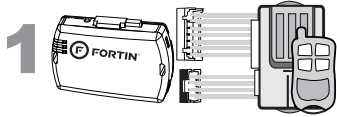

Determine if the remote-starter or alarm system supports 2-way Data-Link.

Déterminez si le démarreur à distance ou système d'alarme est compatible en Data-Link 2-voies.

WITH DATA-LINK AVEC DATA-LINK	WITH OUT DATA-LINK SANS DATA-LINK		
<p>In order to use this type of connection the remote-starter or alarm-system must be compatible with the Fortin Data-link protocol. Consult the installation guide or visit www.fortinbypass.com/datalink/ for more information.</p> <p>Remote Starter/Alarm Démarreur à distance/alarme</p> <p>4 Pin</p> <p>Le démarreur à distance ou le système d'alarme doit être compatible avec le protocole Data-link Fortin pour ces branchements. Consultez le guide d'installation du démarreur à distance ou du système d'alarme ou visitez le www.fortinbypass.com/datalink/ pour plus d'informations.</p>	<p>For all other remote-starters or alarm-systems perform the following connections.</p> <p>Pour tout autres types de démarreurs à distance ou d'alarme, effectuez les branchements suivants.</p> <p>Remote Starter/Alarm Démarreur à distance/alarme</p> <p>20 Pin Conn.</p> <p>Red Rouge +12V</p> <p>Black Noir Ground</p> <p>4 Pin</p> <table border="1"> <tr> <td> <ol style="list-style-type: none"> Cut off one plug of the 4 Pin Data-Link connector Connect the Red wire to +12V Connect the Black wire to Ground </td> <td> <ol style="list-style-type: none"> Coupez l'extrémité du connecteur 4 pins Data-Link Connectez le fil rouge au 12V Connectez le fil noir à la masse du véhicule. </td> </tr> </table>	<ol style="list-style-type: none"> Cut off one plug of the 4 Pin Data-Link connector Connect the Red wire to +12V Connect the Black wire to Ground 	<ol style="list-style-type: none"> Coupez l'extrémité du connecteur 4 pins Data-Link Connectez le fil rouge au 12V Connectez le fil noir à la masse du véhicule.
<ol style="list-style-type: none"> Cut off one plug of the 4 Pin Data-Link connector Connect the Red wire to +12V Connect the Black wire to Ground 	<ol style="list-style-type: none"> Coupez l'extrémité du connecteur 4 pins Data-Link Connectez le fil rouge au 12V Connectez le fil noir à la masse du véhicule. 		

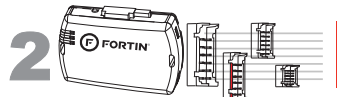

Make the connections: Faire les branchements:

<p>20 Pin Connector (White): Make the connections associated with the vehicle from the VEHICLE FIT GUIDE.</p>	<p>20 Pins Connecteur (Blanc): Effectuez les branchements associés au véhicule dans le GUIDE DES VEHICULES.</p>
<p>5 Pin CAN Connector (White): Make the connections (if required)</p>	<p>5 Pins Connecteur CAN (Blanc): Effectuez les branchements.(Si nécessaire)</p>
<p>6 Pin RELAY Connector (Red): Make the connections (if required)</p>	<p>6 Pins Connecteur RELAI (Rouge): Effectuez les branchements.(Si nécessaire)</p>
<p>2 Pin TB Connector (White): Make the connections (if required)</p>	<p>2 Pins Connecteur TB (Blanc): Effectuez les branchements.(Si nécessaire)</p>



PROGRAMMING PROCEDURE | PROCÉDURE DE PROGRAMMATION

Determine the programming procedure required for the vehicle in the VEHICLE FIT GUIDE. Déterminez le type de programmation selon votre véhicule dans le GUIDE DES VEHICULES.

Connection number Numéro de connexion	Vehicle(s) associated with the procedure Véhicule(s) associé(s) à la configuration	Programming number Numéro de programmation
CONNECTION #	VEHICLE MAKE MODEL YEAR	PROGRAM: #

VEHICLE FIT GUIDE | GUIDE DES VÉHICULES

VEHICLE VEHICULES	YEARS ANNÉES	Connection	Programming	Functional if equipped Fonctionnelle si le véhicule en est équipé.																			See Legend below								
				Lock	Unlock	Arm	Disarm	Hatch (open)	Trunk (open)	Sliding Door	Window Roll Down	Gas Door	RAP Disable	Parking Light	Memory Driver	Tachometer	Heated Seats	Heated Mirrors	Rear Defrost	Door Status	Trunk Status	Hood Status	Hand-Brake Status	Foot-Brake Status	Transponder Bypass	PK3, Passlock	Key Control	Activate OEM Remote Start	Push-to-Start Control	Legend	
INFINITI				A	B	C	D	E	F	G	H	I	J	K	L	M	N	P	Q	R	S	T	U	V	W	X	Y	Z	ZA	ZB	
EX35	Push-to-Start (AT)	2008-2012	5	5												•				•	•	•	•	•	•					•	12
EX37	Push-to-Start (AT)	2012-2013	5	5												•				•	•	•	•	•	•					•	12
FX35		2003-2008	2	2	•	•				•						•				•	•	•	•	•	•						10
	Intelli-Key	2003-2008	2	2	•	•	•	•		•						•				•	•	•	•	•	•	•					
	Push-to-Start (AT)	2009-2012	5	5												•				•	•	•	•	•	•					•	12
FX37	Push-to-Start (AT)	2013	5	5												•				•	•	•	•	•	•					•	12
FX45		2003-2008	2	2	•	•				•						•				•	•	•	•	•	•						10
	Intelli-Key	2003-2008	2	2	•	•	•	•		•						•				•	•	•	•	•	•	•					
FX50	Push-to-Start (AT)	2009-2013	5	5												•				•	•	•	•	•	•					•	12
G20		2001-2002	1	1																					•						10
G25	Push-to-Start (AT)	2011-2013	5	5												•				•	•	•	•	•	•					•	12
G35		2003-2004	2	2																•	•	•	•	•	•						10
	Intelli-Key	2005-2006	2	2	•	•	•	•		•						•				•	•	•	•	•	•						10
	Push-to-Start (AT)	2007-2008	5	5												•				•	•	•	•	•	•					•	12
	Push-to-Start (MT)	2007-2008	5	5												•				•	•	•	•	•	•					•	10
G37	Push-to-Start (AT)	2008-2013	5	5												•				•	•	•	•	•	•					•	12
	Push-to-Start (MT)	2008-2013	5	5												•				•	•	•	•	•	•					•	10
I30		2001	1	1																					•						10
I35		2002-2004	1	1																					•						10
JX35	Push-to-Start	2013-2014	www: 7571													•				•	•	•	•	•	•					•	10
M35	Push-to-Start	2006-2010	www: 2413		•	•	•	•		•						•				•	•	•	•	•	•					•	10
	hybrid Push-to-Start	2012-2013	www: 6671													•				•	•	•	•	•	•				•	•	12
M37	Push-to-Start	2010-2013	www: 6671													•				•	•	•	•	•	•					•	12
M45	Push-to-Start	2006-2010	www: 2413		•	•	•	•		•						•				•	•	•	•	•	•					•	10
M56	Push-to-Start	2011-2013	www: 6671													•				•	•	•	•	•	•					•	12
Q45		2005-2006	2	2	•	•				•						•				•	•	•	•	•	•						10
Q50		2014-2015	www: 12791													•				•	•	•	•	•	•					•	12
QX4		2001-2003	1	1																					•						10
QX50	Push-to-Start (AT)	2014	5	5	•	•	•	•								•				•	•	•	•	•	•					•	12
QX56		2004-2007	2	2	•	•				•						•				•	•	•	•	•	•						10
		2008-2010	3	3	•	•				•						•				•	•	•	•	•	•						10
	Intelli-Key	2008-2010	4	4	•	•	•	•		•						•				•	•	•	•	•	•						10
	Push-to-Start	2010-2013	www: 6671													•				•	•	•	•	•	•					•	12
QX60	Push-to-Start	2014	www: 7571													•				•	•	•	•	•	•					•	10
QX70	Push-to-Start (AT)	2014	5	5												•				•	•	•	•	•	•					•	12

LEGEND | LÉGENDE

VEHICLE VEHICULES	YEARS ANNÉES	Connection	Programming	Functional if equipped Fonctionnelle si le véhicule en est équipé.																		See Legend below											
				Lock	Unlock	Arm	Disarm	Hatch (open)	Trunk (open)	Sliding Door	Window Roll Down	Gas Door	RAP Disable	Parking Light	Memory Driver	Tachometer	Heated Seats	Heated Mirrors	Rear Defrost	Door Status	Trunk Status		Hood Status	Hand-Brake Status	Foot-Brake Status	Transponder Bypass	PK3, Passlock	Key Control	Activate OEM Remote Start	Push-to-Start Control	Legend		
Versa	2007-2011	3	3	•	•																												10
	<i>Sedan</i> 2012-2014	3	3					•											•	•	•	•	•									10	
	<i>Sedan Push-to-start</i> 2013	6	7																											•	•	12	
	<i>Hatchback</i> 2012	3	3						•																								10
	<i>Intelli-Key</i> 2007-2012	4	4	•	•	•	•																										10
	<i>Note</i> 2014-2015	3	3																														10
	<i>Note Push-to-Start</i> 2014-2015	6	7																														12
XTerra	2005-2007	2	2	•	•				•																							10	
	2008-2014	3	3	•	•				•																							10	
XTrail	2005-2007	1	1																				•									10	

LEGEND | LÉGENDE

- 1 - TB-GM2*** for transponder bypass
pour contournement du transpondeur
- 2 - TB-KIA1*** for transponder bypass
pour contournement du transpondeur
- 3 - TB-KIA2*** for transponder bypass
pour contournement du transpondeur
- 4 - TB-MITS2*** for transponder bypass
pour contournement du transpondeur
- 5 - Heated seats will only turn ON**
(low power) if the engine temperature is below 0°C (32°F) when remote started. Les sièges chauffants s'allument à faible intensité
SEULEMENT si la température du moteur est sous 0°C lorsque démarré à distance.
- 6 - INT-BMW1*** for remote car starter
INT-BMW1* Pour démarreur à distance
- 7 - TB-SUBARU1 or 2*** for transponder bypass | pour contournement du transpondeur

- 8 - A special diagram is required for Remote car starter :** www.fortinbypass.com
Un diagramme spécial est requis pour démarreur à distance : www.fortinbypass.com
- 9 - INSET*** for remote car starter | Pour démarreur à distance
- 10 - EVO-ALL** version hardware minimum required
EVO-ALL Version matérielle minimum requise.
- 11 - Transponder antenna ring*** for transponder bypass | pour contournement du transpondeur
- 12 - *T-harness** available (optionnal) | T-harnais Disponible (optionnel)
- 13- EVO-RIDE*** for transponder bypass | pour contournement du transpondeur
- 14- PK3** indicator will be ON during remote start but will turn OFF when the key is inserted in to the ignition barrel | L'indicateur PK3 est allumé durant le démarrage à distance, mais va s'éteindre quand la clé sera inserée dans le barillet d'ignition
- 15- No ignition bypass** available for Remote starter application.
Pas de contournement d'ignition pour application Démarreur à distance.
- 16 - EVO-ALL** version Firmware 4.06 required | EVO-ALL Version du logiciel 4.06 requis.
- 17- The after-market alarm** can be controlled by the OEM remote.
L'alarme ajoutée peut être contrôlée par la télécommande d'origine.
- 18- TB-BOX** required for transponder bypass | Requi pour le contournement de la clé.

*** Sold separately | Vendu séparément**

Key Control : (Contrôle de la Clé) KEY REQUIRED. Transponder bypass by wrapping of factory key. CLÉ REQUISE. The module activates the relay on connector 2 (White wire) during remote start. Contournement du transpondeur par enroulement de la clé d'origine. Le module active le relais du connecteur 2 pin Blanc lors du démarrage à distance.

Activate OEM Remote Start : The module activates the factory remote starter if the vehicle has one equipped.

Active Démarreur d'origine : Le module active le démarreur à distance d'origine lorsque le véhicule en est équipé.

Push-to-Start Control : (Contrôle Bouton Démarreur) For Push-to-Start vehicles, the module activates the push button to allow seamless takeover by the user. Pour les véhicules équipés de bouton Push-to-Start, le module actionne le bouton dans le but d'éviter à l'utilisateur de le faire avant de conduire le véhicule.

www - Visit www.fortinbypass.com to download an installation guide for this specific vehicle. | Visitez le www.fortinbypass.com pour télécharger un guide d'installation spécifique à ce véhicule.

CONNECTION 1

GO PROGRAM: 1

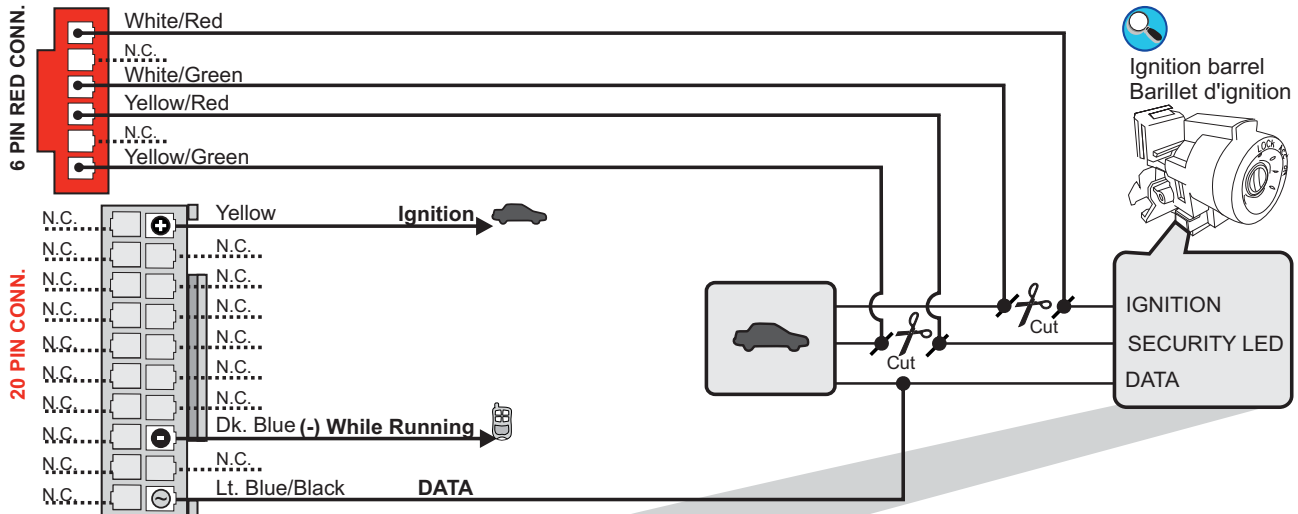

PIN #	DESCRIPTION
6	DATA
5	N.C.
4	GROUND
3	SECURITY LED
2	IGNITION
1	12V Battery

6-Pin connector

OR | OU

PIN #	DESCRIPTION
8	DATA
7	N.C.
6	N.C.
5	GROUND
4	SECURITY LED
3	N.C.
2	IGNITION
1	12V Battery

10-Pin connector

Input | Entrée Output | Sortie

Connection always **required**
Branchement toujours **requis**

Connection **not required** with Data-link
Branchement **non requis** avec Data-Link

Connect to vehicle
Branchement au véhicule

Connect to Remote-Starter/Alarm
à distance/Alarme

Cut | Couper

NOTE:
All possible functions are summarized in each configuration, however some functions may not be supported on all vehicles. Refer to the VEHICLE FIT GUIDE to determine the supported functions for a specific vehicle.
Toutes les fonctions possibles sont écrites dans chaque configuration, toutefois elles ne sont pas toutes supportées par tous les véhicules.. Voir le GUIDE DES VÉHICULES pour déterminer les fonctions supportées sur chaque véhicule.

CONNECTION 2

GO PROGRAM: 2

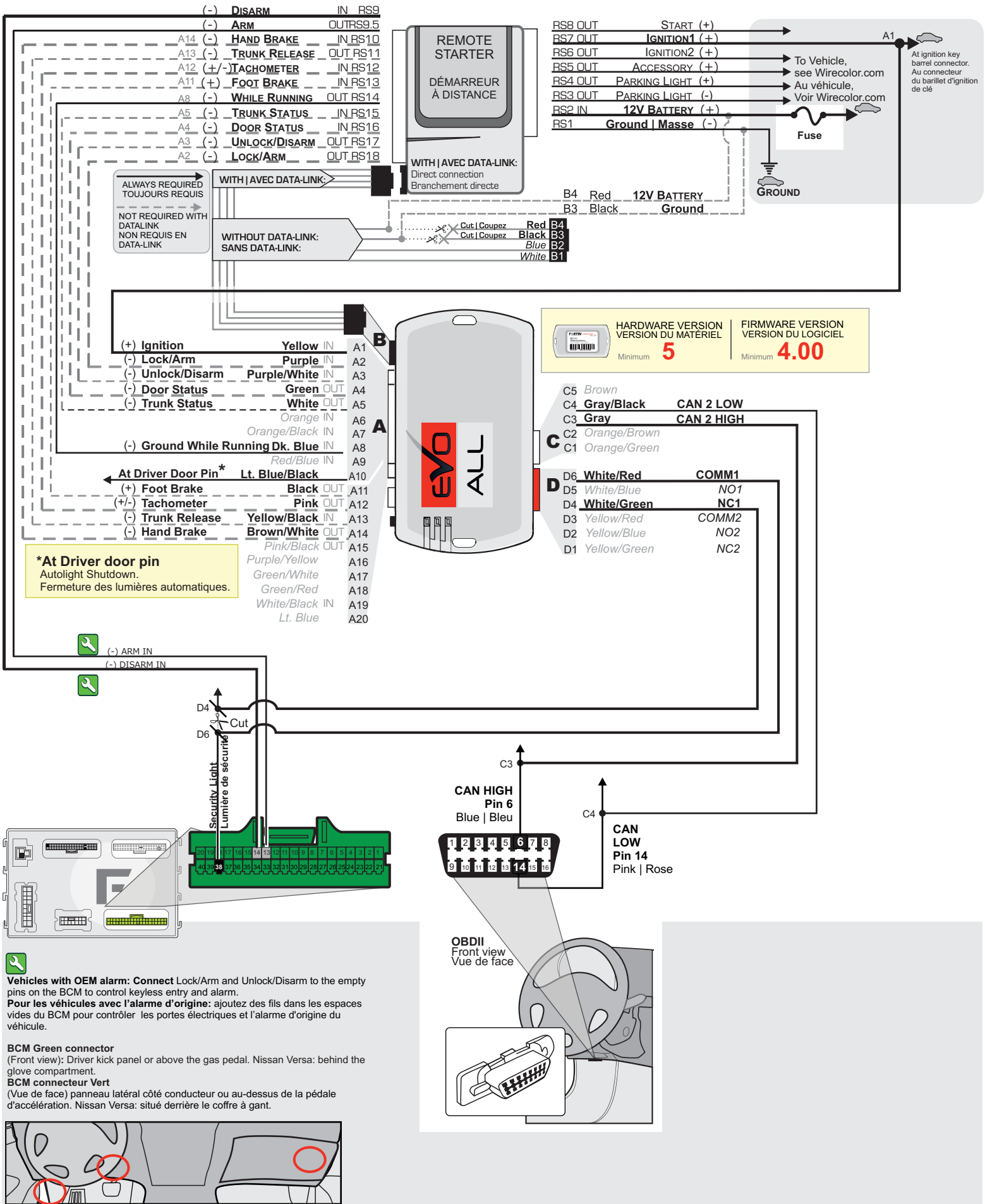

CONNECTION 3

NISSAN / INFINITI - REGULAR KEY

GO PROGRAM: 3

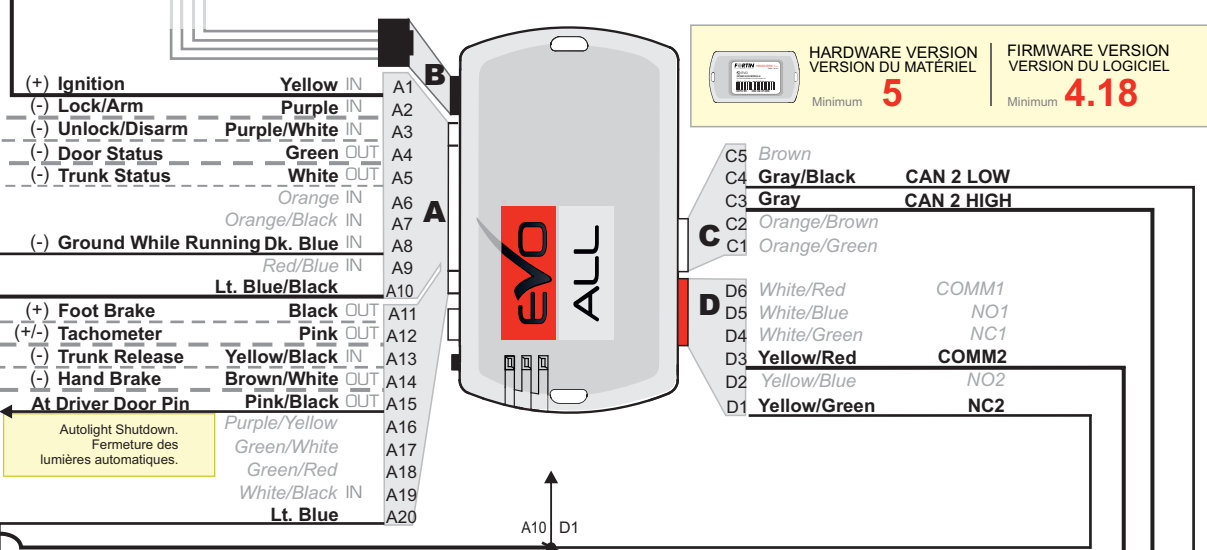
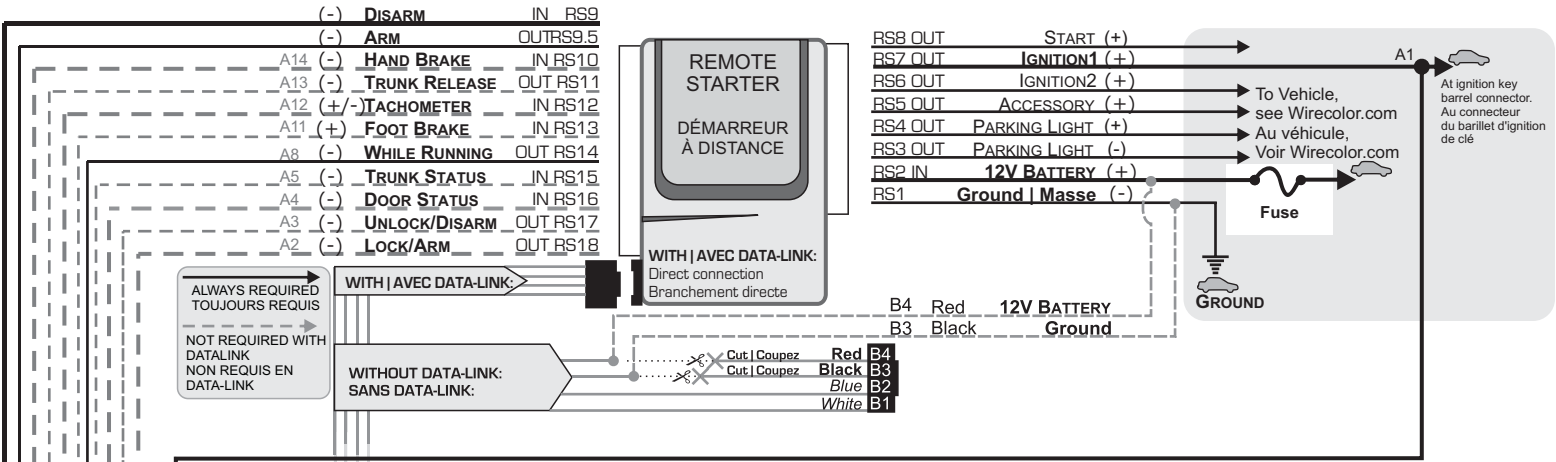

	Disarm Désarme	Arm Arme	RX	TX
Armada	Red Rouge	Blue Bleu	Green Vert	Brown Brun
Cube	White/Red Blanc/Rouge	White/Black Blanc/Noir	Pink/Blue	Lt.Green Vert Pâle
Frontier	Gray Gris	Lt. Blue Bleu Pâle	Gray Gris	Brown Brun
Juke	Blue Bleu	Red Rouge	Pink Rose	Lt.Green Vert Pâle
Micra	White, BCM white plug, Pin14	Grey, BCM white plug, Pin13	Pink Rose	Lt.Green Vert Pâle
Note	Grey, BCM white plug, Pin8	White, BCM white plug, Pin7	Pink Rose	Lt.Green Vert Pâle
NV1500	-	-	-	-
Pathfinder	White Blanc	Red Rouge	Gray Gris	Brown Brun
Quest	White Blanc	Yellow Jaune	Red Rouge	White Blanc
Rogue	Blue Bleu	Red Rouge	Green Vert	Brown Brun
Sentra	White Blanc	Brown Brun	Red Rouge	Orange
Titan	Empty spot Pin vide	Empty spot Pin vide	Green Vert	Orange or Brown Brun
Versa	Orange or Brown ou Brun	Yellow Jaune	Pink Rose	Lt.Green Vert Pâle
XTerra	Lt. Blue Bleu Pâle	Gray Gris	Gray Gris	Brown Brun
Equator	Gray Gris	Lt. Blue Bleu Pâle	Gray Gris	Brown Brun

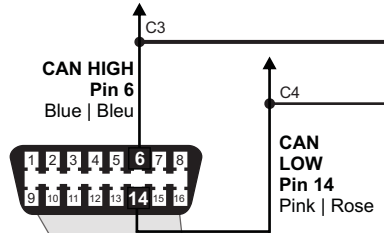

Driver kick panel or BCM Green connector
Driver kick panel or above the gas pedal.
Nissan Versa: behind the glove compartment
(Arm pin13 - Disarm Pin14)

Panneau latéral conducteur ou BCM connecteur Vert
(Vue de face) panneau latéral côté conducteur ou au-dessus de la pédale d'accélération.
Nissan Versa: situé derrière le coffre à gant.
(Arme pin13 - Désarme Pin14)

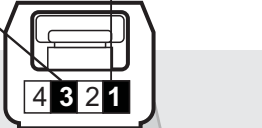
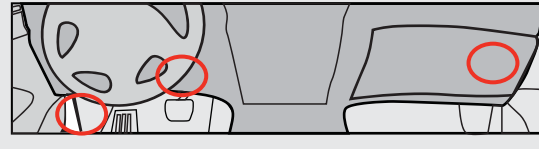

Transponder connector
White connector - Back view
Connecteur du transpondeur
Connecteur Blanc - Vue de dos

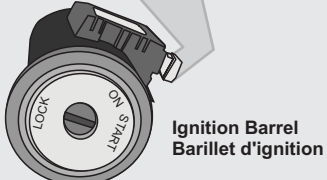

Ignition Barrel
Barillet d'ignition

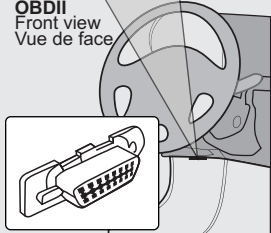

NISSAN NV1500
At BCM or behind cluster (pin1)
Au BCM ou derrière l'odomètre (pin1)
CAN HIGH: Blue | Bleu
CAN LOW: Pink | Rose

Hood Status
Functional in DATA-LINK mode only.
(Only if equipped.)
Fonctionnel en mode Data-Link seulement
(Pin Capot: Seulement si équipé.)

CONNECTION 4

NISSAN / INFINITI - INTELLI-KEY

GO PROGRAM: 4

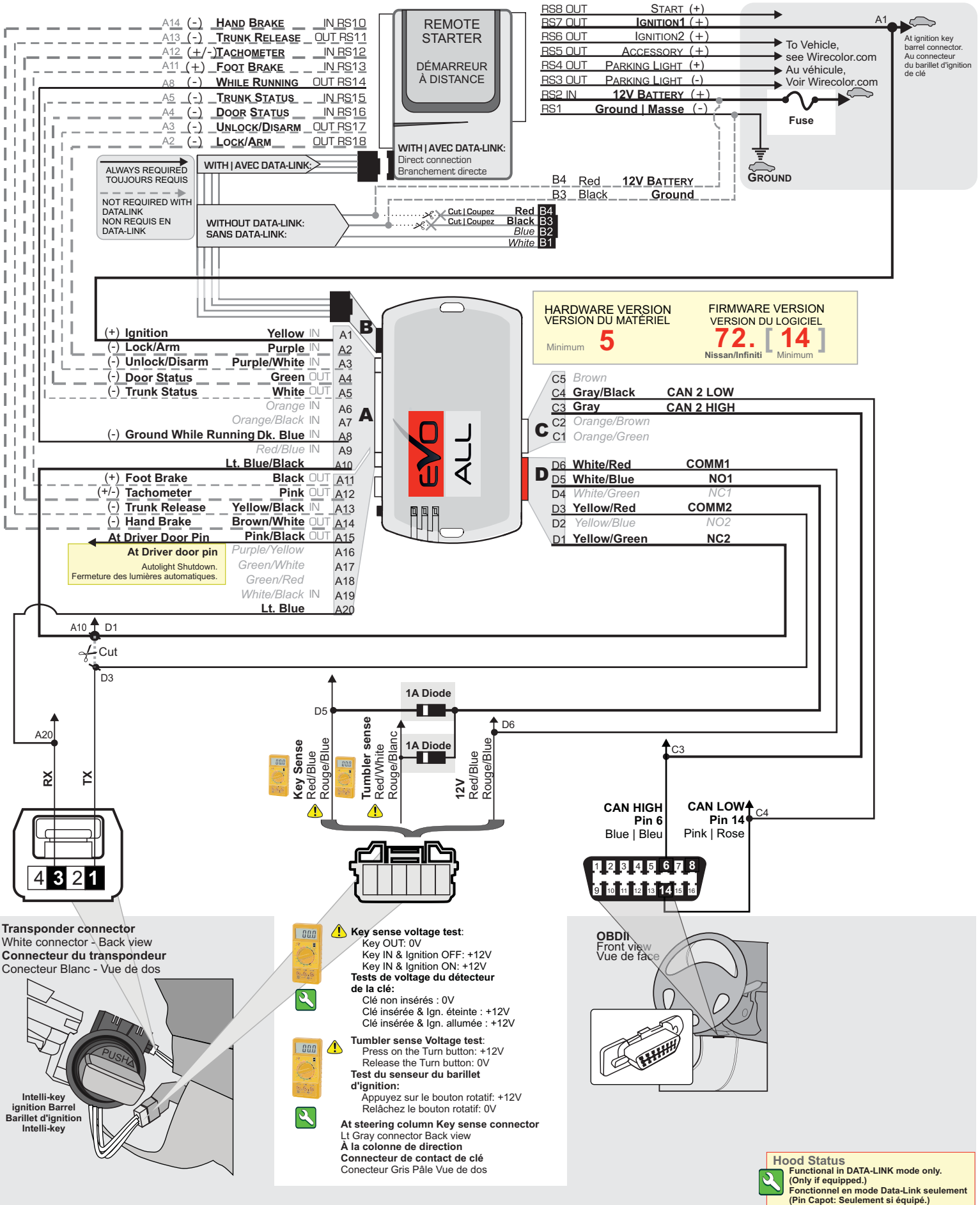

NISSAN / INFINITI
AUTOMATIC TRANSMISSION AUTOMATIQUE

ADDENDUM - SUGGESTED WIRING CONFIGURATION
SCHEMA DE BRANCHEMENT SUGGÉRÉ

Functional if equipped | Fonctionnelle si le véhicule en est équipé.



VEHICLE | VEHICULES

YEARS
ANNÉES

			Lock	Unlock	Arm	Disarm	Hatch (open)	Trunk (open)	Sliding Door	Window Roll Down	Gas Door	RAP Disable	Parking Light	Memory Driver	Tachometer	Heated Seats	Heated Mirrors	Rear Defrost	Door Status	Trunk Status	Hood Status	Hand-Brake Status	Foot-Brake Status	Transponder Bypass	PK3, Passlock	Key Control	Activate OEM Remote Start	Push-to-Start Control	Legend
			A	B	C	D	E	F	G	H	I	J	K	L	M	N	P	Q	R	S	T	U	V	W	X	Y	Z	ZA	ZB
INFINITI																													
EX35	Push-to-Start	2006-2012																											
EX37	Push-to-Start	2012-2013																											
FX35	Push-to-Start	2009-2012																											
FX37	Push-to-Start	2013																											
FX50	Push-to-Start	2009-2013																											
G25	Push-to-Start	2011-2013																											
G35	Push-to-Start	2007-2008																											
G37	Push-to-Start	2008-2013																											
QX50	Push-to-Start	2014																											
QX70	Push-to-Start	2014																											
NISSAN																													
370Z	Push-to-Start	2009-2014																											
Altima	Push-to-Start	2009-2012																											
GT-R	Push-to-Start	2009-2013																											
Maxima	Push-to-Start	2009-2014																											
Murano	Push-to-Start	2009-2014																											

OBD-II Connector
Connecteur OBD-II

(+) Ignition Pin8 Green

CAN HIGH Pin6 Blue



CAN LOW Pin14 Pink

Key Port lower dash
Left of steering column
Port pour la clé au bas
du tableau de bord à
gauche du volant



Back of Push-to-Start
button
Au dos du bouton
Push-to-Start



At brake switch
Au commutateur
de frein

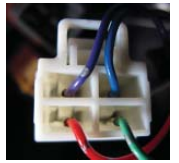

	RX	TX	PTS	BRAKE
INFINITI				
G25	Gray Pin-2	White Pin-3	Brown Pin-4	White Pin-2
EX35	Gray Pin-2	White Pin-3	Brown Pin-4	White Pin-2
FX35	Gray Pin-2	White Pin-3	Lt.Blue Pin-4	White Pin-2
FX37	Gray Pin-2	White Pin-3	Lt.Blue Pin-4	Pink Pin-2
FX45	Gray Pin-2	White Pin-3	Lt.Blue Pin-4	White Pin-2
FX50	Gray Pin-2	White Pin-3	Lt.Blue Pin-4	White Pin-2
G35 AT PTS 07-08	Gray Pin-2	White Pin-3	Brown Pin-4	White Pin-2
G37 08	Gray Pin-2	White Pin-3	Brown Pin-4	White Pin-2
G37 convertible 09	Gray Pin-2	White Pin-3	Brown Pin-4	Lt.Blue or Yellow Pin-2
G37 coupe 09	Gray Pin-2	White Pin-3	Brown Pin-4	White Pin-2
G37 coupe 10-13	Gray Pin-2	White Pin-3	Brown Pin-4	Violet Pin-2
G37 AT PTS Sedan 08-13	Gray Pin-2	White Pin-3	Brown Pin-4	White Pin-2
QX50	Gray Pin-2	White Pin-3	Lt.Blue Pin-4	Pink Pin-2
QX70	Gray Pin-2	White Pin-3	Lt.Blue Pin-4	Pink Pin-2
NISSAN				
350Z	Gray Pin-2	White Pin-3	Brown Pin-4	White Pin-2
Altima 09-12	Green/Orange Pin-2	Orange Pin-3	Brown Pin-4	Lt.Green Pin-2
GT-R	Gray Pin-2	Blue Pin-3	Brown Pin-4	White Pin-2
Maxima	Green/Orange Pin-2	Orange Pin-3	Brown Pin-4	Lt.Green Pin-2
Murano	Lt.Blue Pin-2	Orange Pin-3	Brown Pin-4	Lt.Green Pin-2



HARDWARE VERSION
VERSION DU MATÉRIEL

Minimum **5**

FIRMWARE VERSION
VERSION DU LOGICIEL

72. [14]
Nissan/Infiniti Minimum

This manual may change without notice.
www.ifar.ca for latest version.
Ce Guide peut faire l'objet de changement sans préavis.
www.ifar.ca pour la récente version.



Parts required (not included)

1x Fuse,
1x Diode

Pièces requises (Non incluses)

1x fusible,
1x Diodes

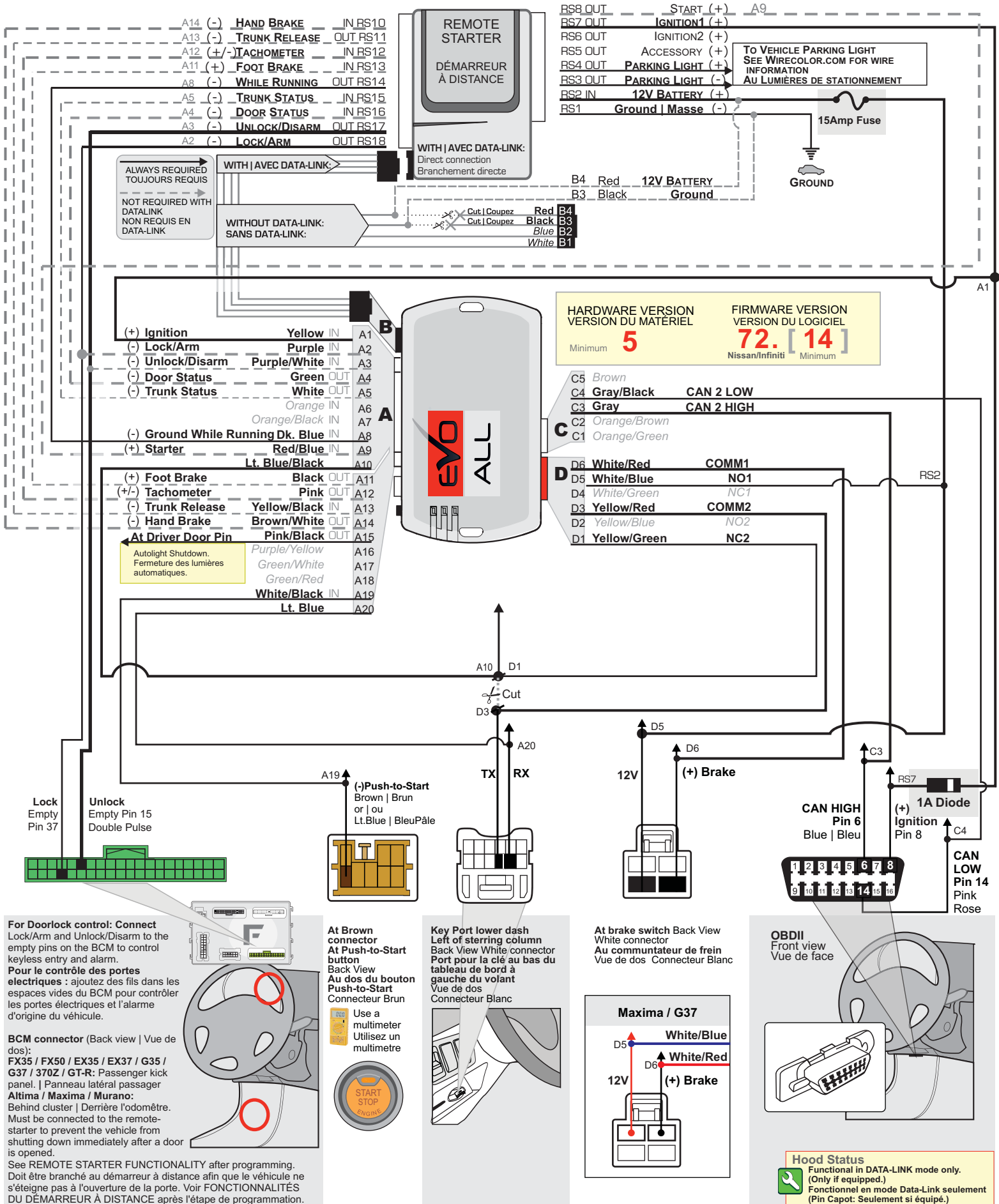

HARDWARE VERSION
VERSION DU MATÉRIEL
Minimum **5**

FIRMWARE VERSION
VERSION DU LOGICIEL
72. [14]
Nissan/Infiniti Minimum

For Doorlock control: Connect Lock/Arm and Unlock/Disarm to the empty pins on the BCM to control keyless entry and alarm.

Pour le contrôle des portes électriques : ajoutez des fils dans les espaces vides du BCM pour contrôler les portes électriques et l'alarme d'origine du véhicule.

BCM connector (Back view | Vue de dos):
FX35 / FX50 / EX35 / EX37 / G35 / G37 / 370Z / GT-R: Passenger kick panel. | Panneau latéral passager
Altima / Maxima / Murano: Behind cluster | Derrière l'odomètre.
Must be connected to the remote-starter to prevent the vehicle from shutting down immediately after a door is opened.
See REMOTE STARTER FUNCTIONALITY after programming.
Doit être branché au démarreur à distance afin que le véhicule ne s'éteigne pas à l'ouverture de la porte. Voir FONCTIONNALITÉS DU DÉMARREUR À DISTANCE après l'étape de programmation.

At Brown connector
At Push-to-Start button
Back View
Au dos du bouton Push-to-Start
Connecteur Brun

Use a multimeter
Utilisez un multimètre

Key Port lower dash
Left of steering column
Back View White connector
Port pour la clé au bas du tableau de bord à gauche du volant
Vue de dos
Connecteur Blanc

At brake switch Back View
White connector
Au commutateur de frein
Vue de dos
Connecteur Blanc

Maxima / G37
D5 White/Blue
D6 White/Red
12V
(+) Brake

OBDII Front view
Vue de face

Hood Status
Functional in DATA-LINK mode only.
(Only if equipped.)
Fonctionnel en mode Data-Link seulement
(Pin Capot: Seulement si équipé.)

NISSAN / INFINITI MANUAL TRANSMISSION MANUELLE

ADDENDUM - SUGGESTED WIRING CONFIGURATION SCHÉMA DE BRANCHEMENT SUGGÉRÉ

Functional if equipped | Fonctionnelle si le véhicule en est équipé.

VEHICLE VÉHICULES	YEARS ANNÉES	Functional if equipped Fonctionnelle si le véhicule en est équipé.																										
		Lock	Unlock	Arm	Disarm	Hatch (open)	Trunk (open)	Sliding Door	Window Roll Down	Gas Door	RAP Disable	Parking Light	Memory Driver	Tachometer	Heated Seats	Heated Mirrors	Rear Defrost	Door Status	Trunk Status	Hood Status	Hand-Brake Status	Foot-Brake Status	Transponder Bypass	PK3, Passlock	Key Control	Activate OEM Remote Start	Push-to-Start Control	Legend
INFINITI		A	B	C	D	E	F	G	H	I	J	K	L	M	N	P	Q	R	S	T	U	V	W	X	Y	Z	ZA	ZB
G35	Push-to-Start																											
G37	Push-to-Start																											
NISSAN		A	B	C	D	E	F	G	H	I	J	K	L	M	N	P	Q	R	S	T	U	V	W	X	Y	Z	ZA	ZB
370Z	Push-to-Start																											
Altima	Push-to-Start																											

OBD-II Connector Connecteur OBD-II

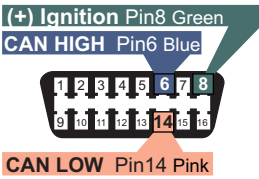

Clutch Switch Commutateur d'embrayage

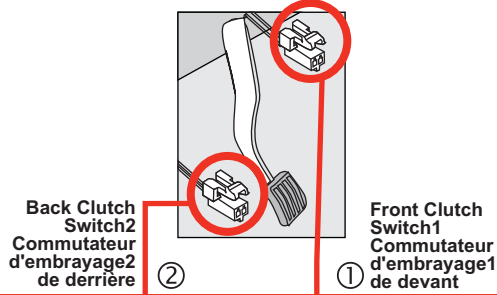

	CLUTCH 2	CLUTCH 1
G35	Gray Pin-2	Lt.Blue Pin-2
G37 08	Gray Pin-2	Lt.Blue Pin-2
G37 convertible 09	Gray Pin-2	Red Pin-2
G37 coupe 09	Gray Pin-2	Red Pin-2
G37 coupe 10-12	Gray Pin-2	Red Pin-2
G37 Sedan	Gray Pin-2	Lt.Blue Pin-2
	CLUTCH 2	CLUTCH 1
350Z	Gray Pin-2	Brown or Black Pin-2
Altima 07-08	Red/Black Pin-2	Green/Black Pin-2
Altima 09-12	Red Pin-2	White Pin-2

Back of Push-to-Start button Au dos du bouton Push-to-Start

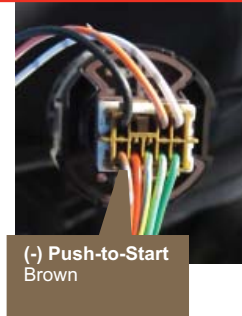

Key Port lower dash Left of steering column Port pour la clé au bas du tableau de bord à gauche du volant

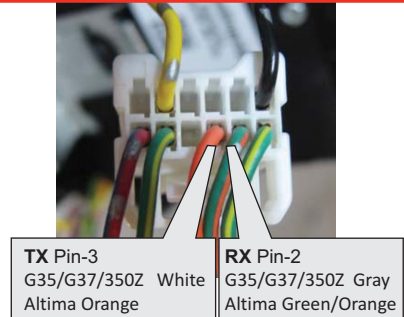

TX Pin-3
G35/G37/350Z White
Altima Orange

RX Pin-2
G35/G37/350Z Gray
Altima Green/Orange



HARDWARE VERSION
VERSION DU MATÉRIEL
5
Minimum

FIRMWARE VERSION
VERSION DU LOGICIEL
72. [14]
Minimum
Nissan/Infiniti

This manual may change without notice.
www.ifar.ca for latest version.
Ce Guide peut faire l'objet de changement sans préavis.
www.ifar.ca pour la récente version.



Parts required (not included)
1x Fuse,
1x Diode

Pièces requises (Non incluses)
1x fusible,
1x Diodes

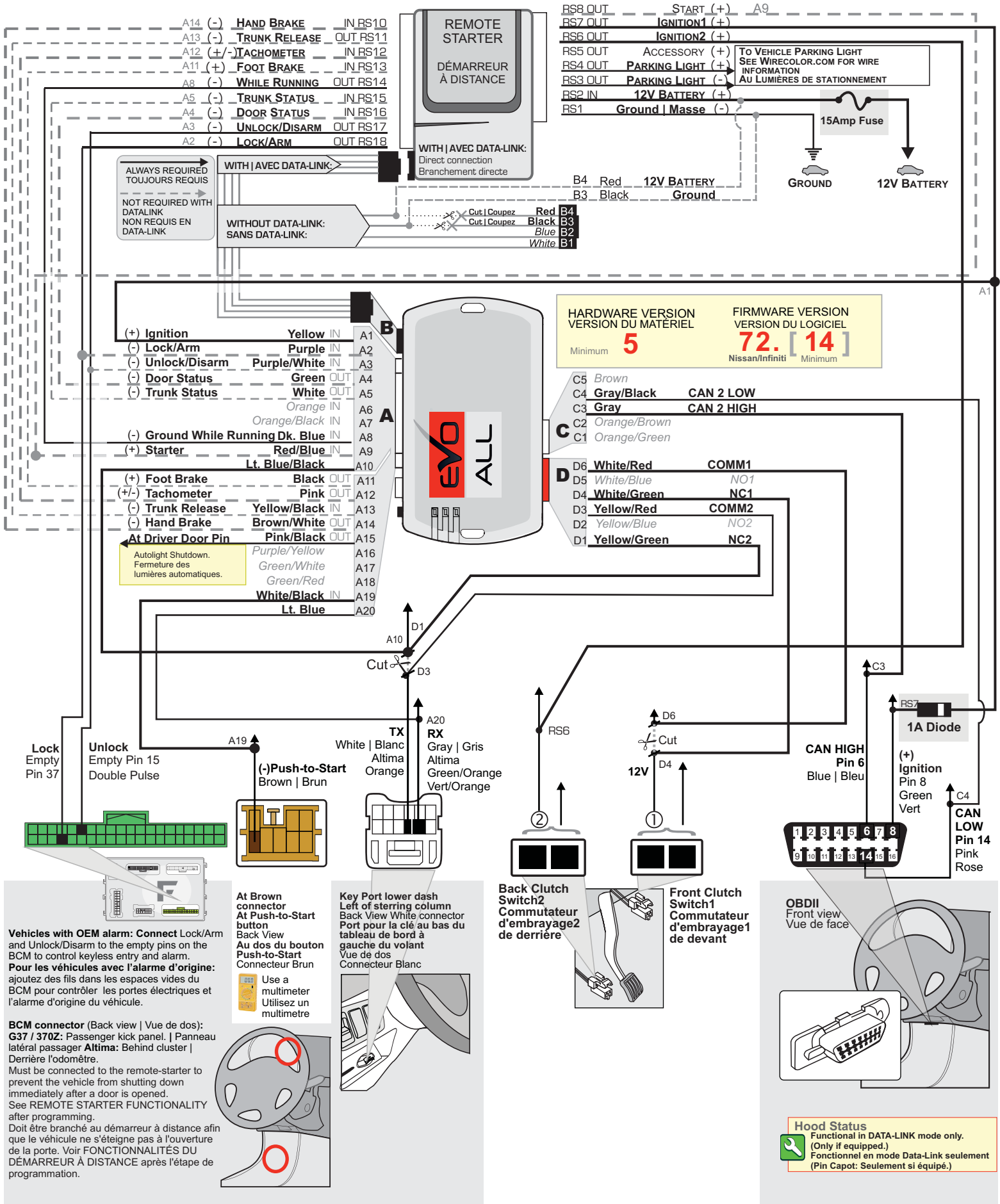

NISSAN / INFINITI

Automatic transmission automatique

ADDENDUM - SUGGESTED WIRING CONFIGURATION SCHEMA DE BRANCHEMENT SUGGÉRÉ

Functional if equipped | Fonctionnelle si le véhicule en est équipé.



VEHICLES | VEHICULES

VEHICLES VEHICULES	YEARS ANNÉES	Functional if equipped Fonctionnelle si le véhicule en est équipé.																										SEE LEGEND	
		Lock	Unlock	Arm	Disarm	Hatch (open)	Trunk (open)	Sliding Door	Window Roll Down	Gas Door	RAP Disable	Parking Lights	Memory Driver	Tachometer	Defrost	Heated Seats	Heated Mirrors	Rear Defrost	Door Status	Trunk Status	Hood Status	Hand-Brake Status	Foot-Brake Status	Transponder Bypass	PK3, Passlock	Key Control	Activate OEM Remote Start		Push-to-Start Control
INFINITI		A	B	C	D	E	F	G	H	I	J	K	L	M	N	O	P	Q	R	S	T	U	V	W	X	Y	Z	ZA	ZB
M35 Hybrid	2012-2013																												
M37	2010-2013																												
M56	2010-2013																												
QX56	2011-2013																												
NISSAN		A	B	C	D	E	F	G	H	I	J	K	L	M	N	O	P	Q	R	S	T	U	V	W	X	Y	Z	ZA	ZB
Cube	2009-2014																												
Juke	2011-2014																												
Quest	2011-2014																												
Sentra	2013-2014																												
Versa Note	2014-2015																												
Versa Sedan	2013-2014																												

BCM

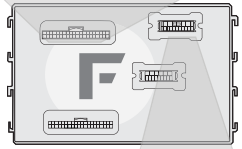

- (-) Disarm / Unlock**
Black Connector
Back vue
(-) Désarme/Déverrouille
Connecteur Noir
Vue de dos
M37: Empty, Pin-13, **BCM left of steering wheel**
M56: Empty, Pin-13, **BCM**
QX56: Empty, Pin-13, **BCM behind cluster**
- (-) Arm/Lock**
Black Connector
Back vue
(-) Arme/Verrouille
Connecteur Noir
Vue de dos
Cube: White/Black, Pin-12, **BCM driver kick panel**
Quest: Yellow, Pin-08, **BCM behind cluster**
Juke: Red, Pin-08, **BCM near A-pillar driver side**
Note: Gray, Pin-08, **BCM near A-pillar driver side**
Sentra: Purple, Pin-08, **BCM Driver kick panel**
Versa: Gray, Pin-08, **BCM near A-pillar driver side**
- (-) Driver door pin**
(-) Contact de porte
Pin-47
M37: LtGreen **BCM left of steering wheel**
M56: LtGreen **BCM**
QX56: Gray/Red **BCM behind cluster**
Juke: LtBlue **BCM near A-pillar driver side**
Note:
Quest: Green **BCM behind cluster**
Cube: Brown/Yellow **BCM driver kick panel**
Sentra: Yellow, **BCM Driver kick panel**
Versa: LtBlue **BCM near A-pillar driver side**

Back of Push-to-Start button
Au dos du bouton Push-to-Start

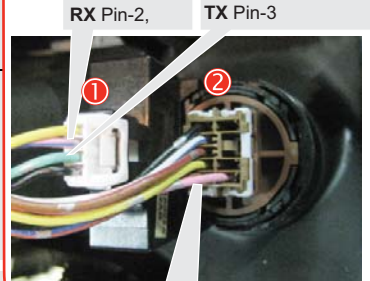

(-) Push-to-Start

At brake switch
Au commutateur de frein

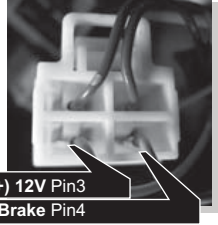

OBD-II Connector
Connecteur OBD-II

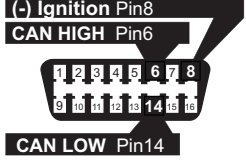

Hood Status
Functional in DATA-LINK mode only.
(Only if equipped.)
Fonctionnel en mode Data-Link seulement
(Pin Capot: Seulement si équipé.)



HARDWARE VERSION
VERSION DU MATÉRIEL
Minimum **5**

FIRMWARE VERSION
VERSION DU LOGICIEL
72. [14]
Nissan/Infiniti Minimum

This manual may change without notice.
www.ifar.ca for latest version.
Ce Guide peut faire l'objet de changement sans préavis.
www.ifar.ca pour la récente version.



Parts required (not included)

- 3x 1Amp Diode
- 1x Fuse
- 1x **FLASH LINK UPDATER 2**,
- 1x **FLASH LINK MANAGER** software
- 1x Microsoft Windows Computer with Internet connection

Pièces requises (non incluses)

- 3x diode 1Amp
- 1x fusible
- 1x **FLASH LINK UPDATER 2**,
- 1x Programme **FLASH LINK MANAGER**
- 1x Ordinateur Microsoft Windows avec connection Internet

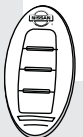

OEM REMOTE REMAINS FUNCTIONAL DURING REMOTE START SEQUENCE
LA TÉLÉCOMMANDE D'ORIGINE RESTE FONCTIONNELLE PENDANT LA SÉQUENCE DE DÉMARRAGE À DISTANCE.

CONNECTION 6

NISSAN / INFINITI PUSH TO START - AUTOMATIC TRANSMISSION

GO PROGRAM: 7

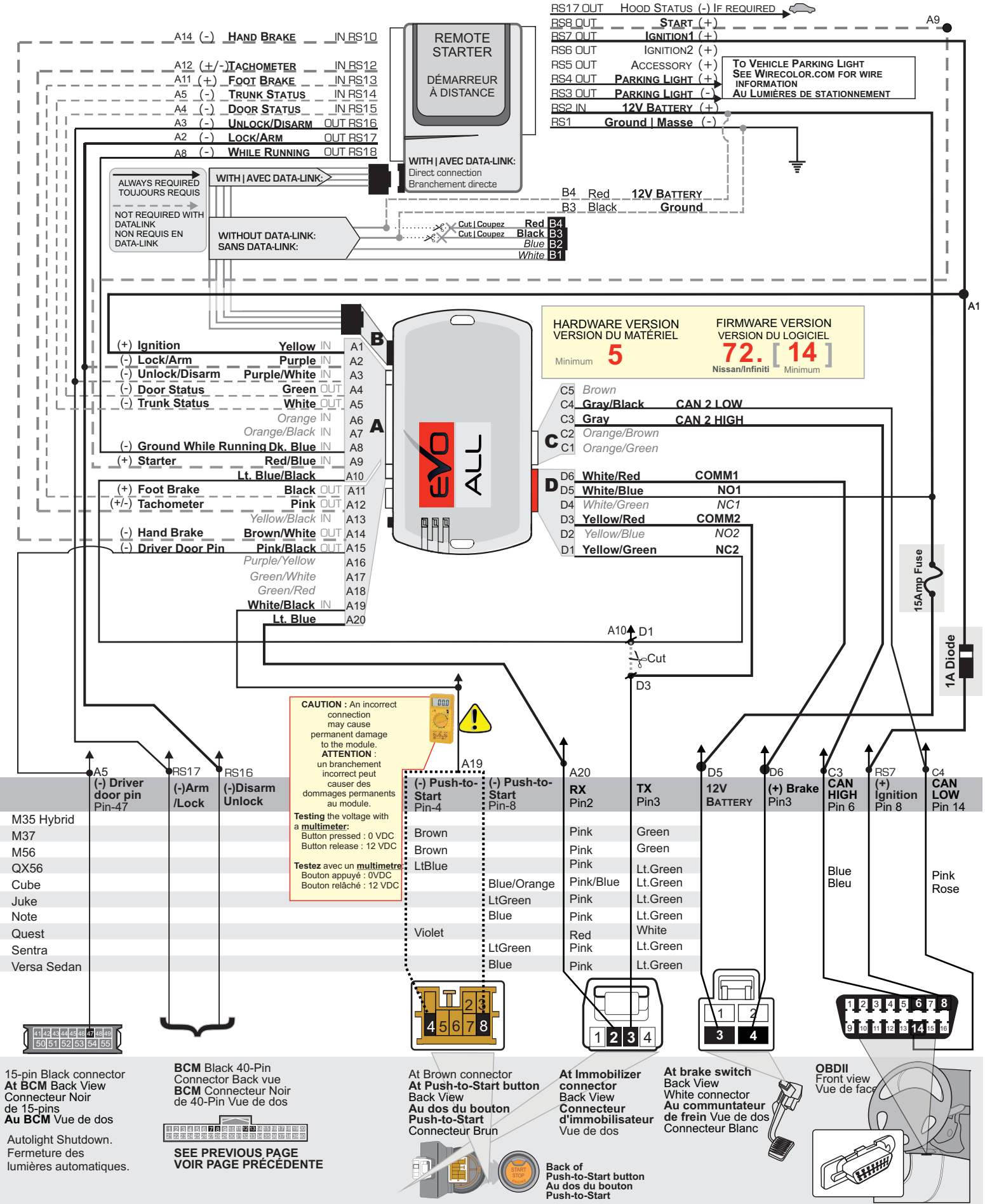

M35-M45

ADDENDUM - SUGGESTED WIRING CONFIGURATION SCHEMA DE BRANCHEMENT SUGGERÉ





Functional if equipped | Fonctionnelle si le véhicule en est équipé.



VEHICLE VEHICULES	YEARS ANNÉES	Lock	Unlock	Arm	Disarm	Trunk/Hatch	Tachometer	Start/Stop control	Door status	Trunk Status	Hood Trigger	RAP Disable	Transponder Bypass	PK3, Passlock	Sliding door*	Defrost	Heated seats	Gas Door	Window Roll Down	Hatch Trigger	Foot Brake Signal	Parking Light	Hand Brake Signal	Rear Defrost	Heated Mirrors	Memory Driver
INFINITI		A	B	C	D	E	F	G	H	I	J	K	L	M	N	O	P	Q	R	S	T	U	V	W	X	Y
M35 / M45	Push to start	2006-2010	•	•	•	•	•	•	•	•	•	•	•	•	•	•	•	•	•	•	•	•	•	•	•	•



WIRING COLOR | COULEUR DE FIL

POLARITY POLARITÉ	DESCRIPTION	COLOR COULEUR	LOCATION EMPLACEMENT
~	CAN Bus (High)	Blue	OBDII connector (Twisted pair) Pin 6
~	CAN Bus (Low)	Pink	OBDII connector (Twisted pair) Pin 14
②	+ 12 Volts 1	Blue	Power Module behind Cluster Pin 15
②	+ Ignition 1	Brown	Power Module behind Cluster Pin 18
②	+ Accessory 1	White	Power Module behind Cluster Pin 16
⑤	+ Starter 1	Black / Yellow	Under hood, right side of battery
④	+ Parking Lights	Red / Blue	Dimmer switch
	- Emergency Brake	Purple / Red	Emergency Brake
⑥	+ Neutral Safety Switch	Grey / Red	Under hood, right side of battery
	- Trunk Release	Orange	BCM module 40 Pin Connector Pin 30
	- Trunk Pin	Light Blue	BCM module 15 Pin Connector Pin 2
	- Horn	Brown / White	Steering Column

Automatic Key Take Over: When the door is opened after the vehicle has been remote-started and the SmartKey is in proximity, the module will automatically trigger the Push-To-Start button and activate the vehicles ignition. The driver does not need to manually press the Push-To-Start button. **Prise en charge du mode continue du véhicule:** Lorsque la porte est ouverte après avoir démarré le véhicule à distance et que la clé SmartKey est à proximité le module active automatiquement l'ignition. Le conducteur n'a pas à appuyé sur le bouton Push-To-Start.

-  Input
Entrée
-  Output
Sortie

-  Connection always **required**
Branchement toujours **requis**
-  Connection **not required** with Data-link
Branchement **non requis** avec Data-Link

-  Connect to vehicle
Branchement au véhicule
-  Connect to Remote-Starter/Alarm
Branchement au démarreur à distance/Alarme

**INSTALLATION WITH DATA-LINK
INSTALLATION AVEC DATA-LINK**

Remote Starter/Alarm with the Fortin Data-link protocol.
Démarreur à distance/alarme avec le protocole Data-link Fortin

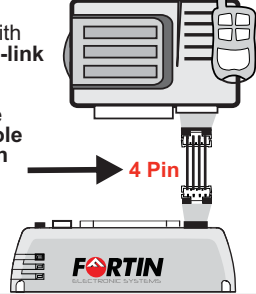

**INSTALLATION WITHOUT DATA-LINK
INSTALLATION SANS DATA-LINK**

Remote Starter/Alarm Démarreur à distance/alarme

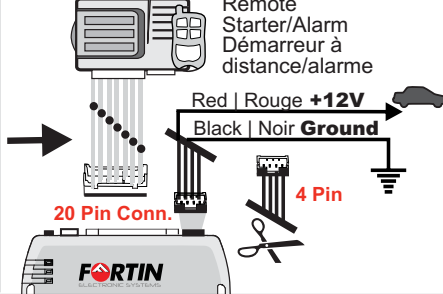

- 1 Cut off one plug of the 4 Pin Data-Link connector
- 2 Connect the Red wire to +12V
- 3 Connect the Black wire to Ground

- 1 Coupez l'extrémité du connecteur 4 pins Data-Link
- 2 Connectez le fil rouge au 12V
- 3 Connectez le fil noir à la masse du véhicule.

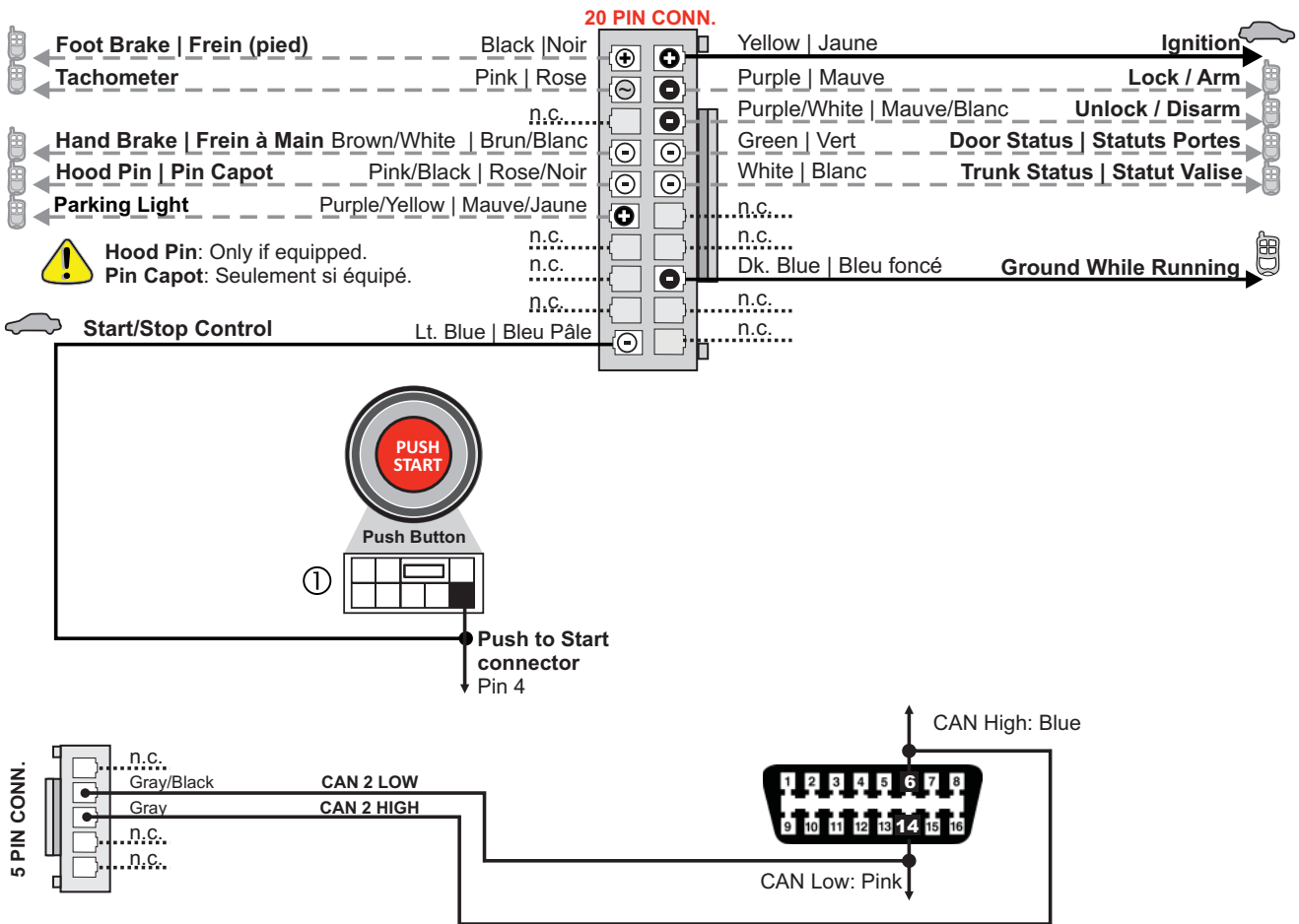

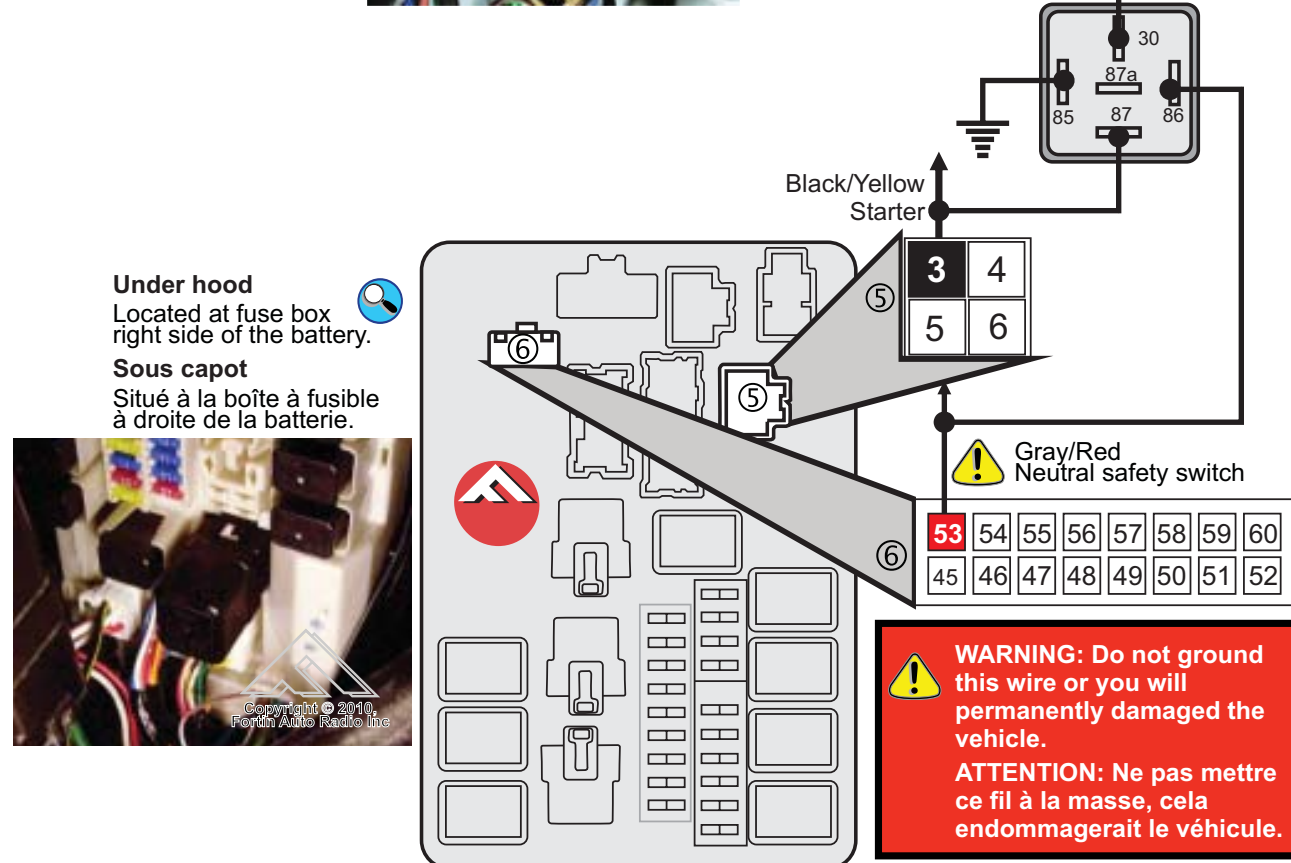
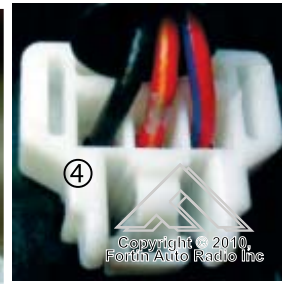
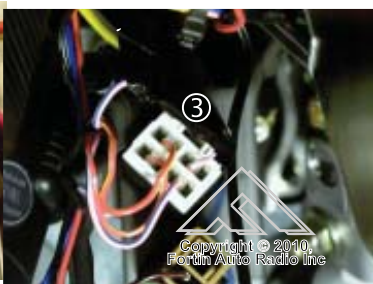
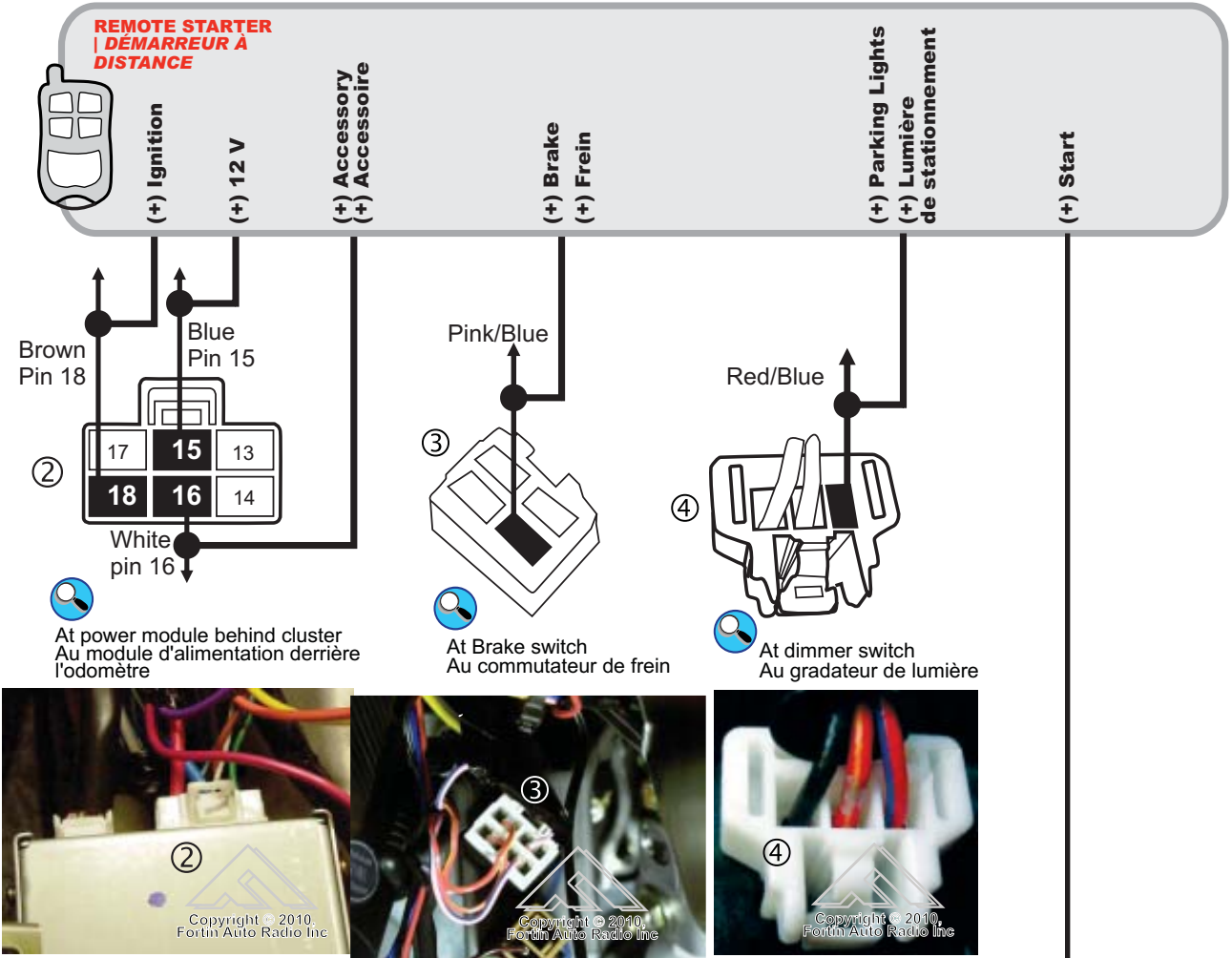

Under hood
Located at fuse box right side of the battery.

Sous capot
Situé à la boîte à fusible à droite de la batterie.



WARNING: Do not ground this wire or you will permanently damaged the vehicle.

ATTENTION: Ne pas mettre ce fil à la masse, cela endommagerait le véhicule.

CONNECTION 8

NISSAN SENTRA 2013-2014 - AUTOMATIC TRANSMISSION

GO PROGRAM: 3

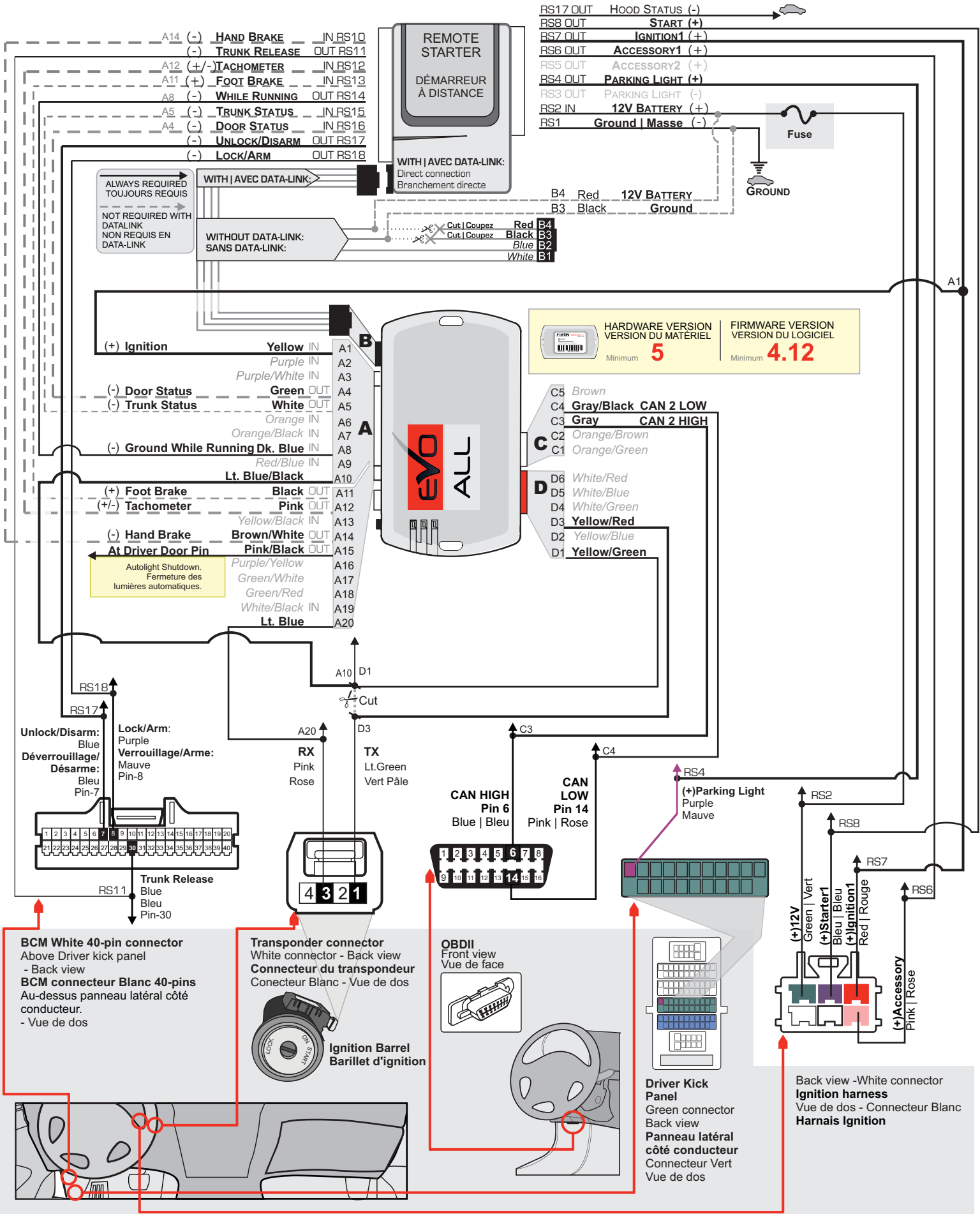

PROGRAM. 1

1

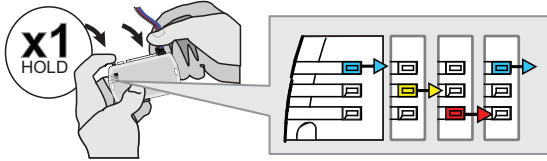

Press and hold the programming button: Insert the 4-Pin (Data-Link) connector.

↳ The LED will alternate between BLUE, YELLOW and RED flashes.

Appuyez et maintenir enfoncé le bouton de programmation: Insérez le connecteur 4 pins (Data-Link)

↳ Les DELS alternent entre un flash BLEU, JAUNE et ROUGE.

2

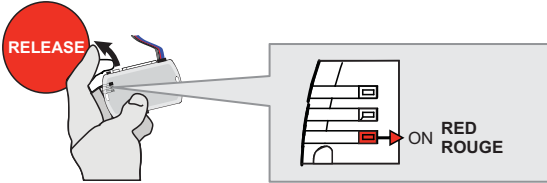

Release the programming button when the LED is RED.

Relâchez le bouton de programmation quand la DEL est ROUGE.

If the LED is not solid RED disconnect the 4 Pin connector (Data-Link) and go back to step 1.

Si le DEL n'est pas ROUGE solide débranchez le connecteur 4 pins (Data-Link) et allez à l'étape 1.

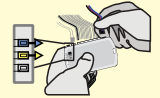

3

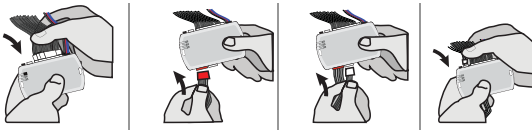

Insert the required remaining connectors.

Insérez les connecteurs requis restants.

4

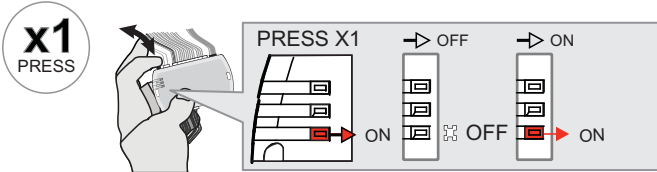

Press and release the programming button once (1x).

↳ The RED LED will turn OFF and then back ON.

Appuyez et relâchez 1 fois le bouton de programmation.

↳ La DEL ROUGE s'éteint et se rallume.

5

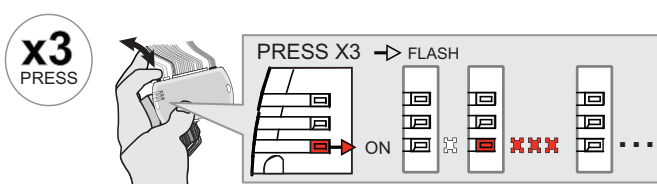

Press and release the programming button three (3x) times.

↳ The RED LED will flash 3 times each second.

Appuyez et relâchez 3 fois le bouton de programmation.

↳ La DEL ROUGE clignote 3 fois chaque seconde.

6

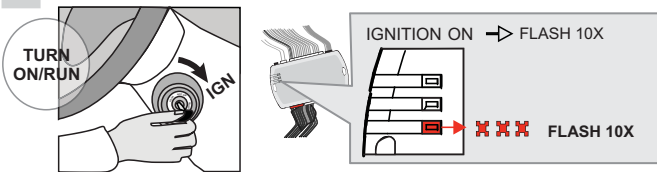

Turn the Ignition to the ON/RUN position.

↳ The RED LED will flash rapidly 10x times. Key bypass programmed.

Tournez la clé en position ignition (ON).

↳ La DEL ROUGE clignotera 10x fois rapidement. Contournement de clé programmé.



The module is now programmed.

Use the remote of the remote starter or security system to test all of the supported features to ensure proper programming.

Le module est programmé.

Testez toutes les fonctions supportées sur le véhicule avec la télécommande du démarreur à distance ou du système de sécurité.

PROGRAM. 2

1

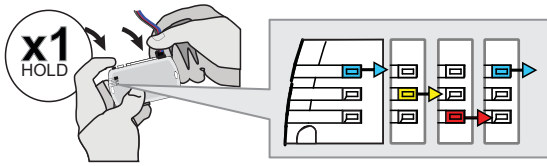

Press and hold the programming button: Insert the 4-Pin (Data-Link) connector.

↳The LED will alternate between BLUE, YELLOW and RED flashes.

Appuyez et maintenir enfoncé le bouton de programmation: Insérez le connecteur 4 pins (Data-Link)

↳Les DELS alternent entre un flash BLEU, JAUNE et ROUGE.

2

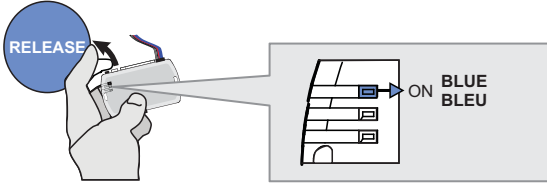

Release the programming button when the LED is BLUE.

If the LED is not solid BLUE disconnect the 4-Pin connector (Data-Link) and go back to step 1.

Relâchez le bouton de programmation quand la DEL est BLEU.

Si le DEL n'est pas BLEU débranchez le connecteur 4 pins (Data-Link) et allez au début de l'étape 1.

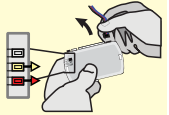

3

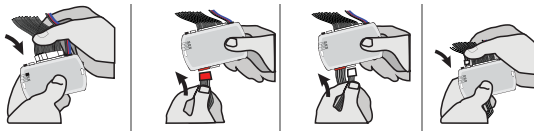

Insert the required remaining connectors.

Insérez les connecteurs requis restants.

4

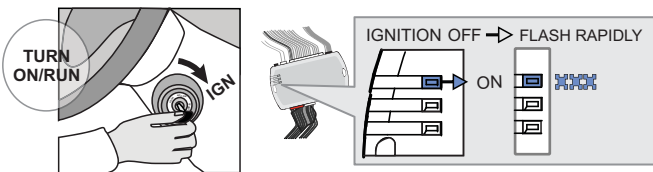

Turn the Ignition to the ON/RUN position.

↳The BLUE LED will flash rapidly.

Tournez la clé en position ignition (ON).

↳La DEL BLEU clignotera rapidement.

5

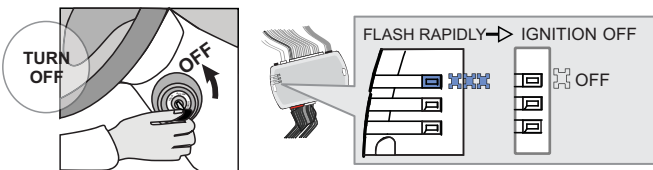

Turn the Ignition to the OFF position.

↳The BLUE LED will turn off.

Tournez la clé à OFF.

↳La DEL BLEU s'éteint.



The module is now programmed.

Le module est programmé.

PROGRAM. 3

REGULAR KEY 1/2

1

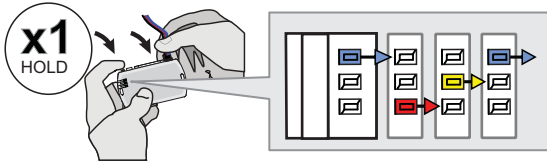

Press and hold the programming button:
Insert the 4-Pin (Main-Harness) connector.

Appuyez et maintenez enfoncé le bouton de programmation:
Insérez le connecteur 4 pins (Connecteur principal)

↳ The LED will alternate between BLUE, YELLOW and RED flashes.

↳ Les DELs alternent entre un flash BLEU, JAUNE et ROUGE.

2

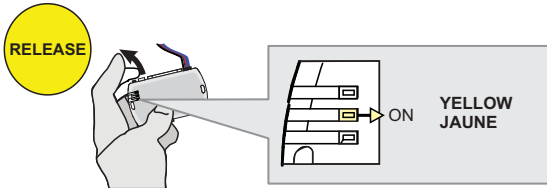

Release the programming button when the LED is YELLOW.

Relâchez le bouton de programmation quand la DEL est JAUNE.

If the LED is not solid YELLOW **disconnect** the 4-Pin connector (Main-Harness) and go back to step 1.

Si le DEL n'est pas JAUNE **débranchez** le connecteur 4 pins (Connecteur principal) et allez au début de l'étape 1.

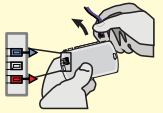

3

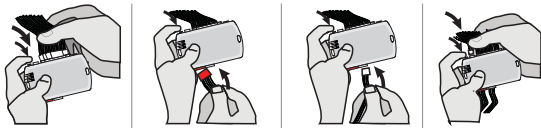

Insert the required remaining connectors.

Insérez les connecteurs requis restants.

4

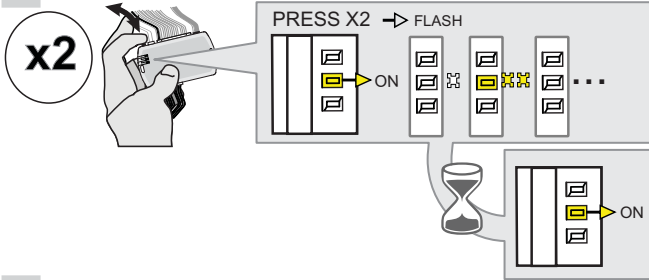

Press and release the programming button two times (2x).

Appuyez et relâchez 2 fois le bouton de programmation.

↳ The YELLOW LED will alternate between 2x flashes and a pause.

↳ La DEL JAUNE alterne entre x2 clignotements et x1 pause.

↳ **Wait** until the YELLOW LED turns ON.

↳ **Attendre** que la DEL JAUNE s'allume.

5

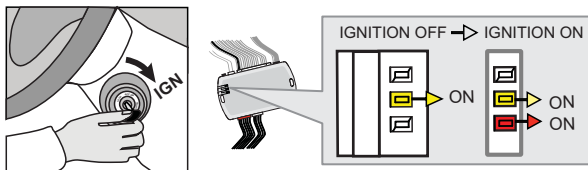

Turn the Ignition to the ON/RUN position.
↳ The RED LED will turn ON.

Tournez la clé en position ignition (ON).
↳ La DEL ROUGE s'allume.

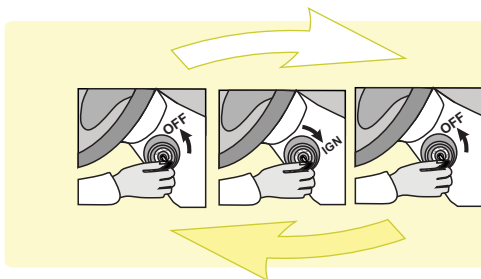

If the YELLOW and RED LED's are not solid, **remove** the key and go back to step 5.

Si les DELs JAUNE et ROUGE ne sont pas allumées solide, **retirez** la clé et recommencez l'étape 5.

Repeat this step until the RED and YELLOW LED's are solid.

Répétez cette étape jusqu'à ce que les DELs JAUNE et ROUGE s'allument.

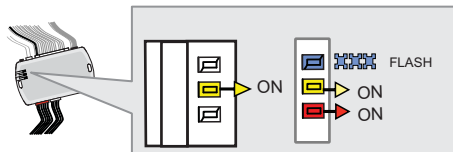

↳ Wait for the BLUE LED to flash rapidly.

↳ Attendre que la DEL BLEU clignote rapidement.

6

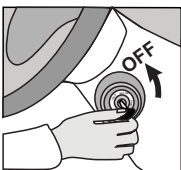

Turn the Ignition to the OFF position.

Tournez la clé à OFF.

PROGRAM. 3

REGULAR KEY 2/2

7

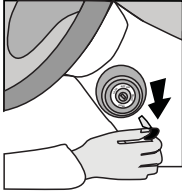

Remove the key from the ignition barrel.

Retirez la clé du barillet d'ignition.

8

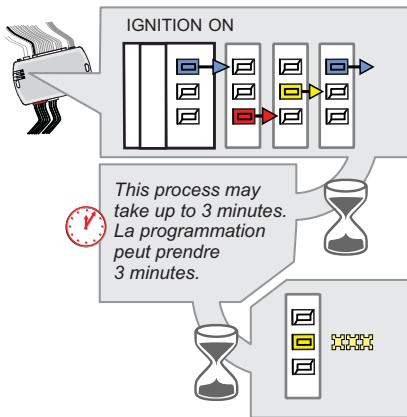
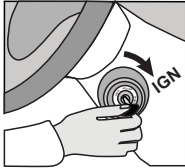

Turn the Ignition to the ON/RUN position.
↳The BLUE, YELLOW and RED LED's will rapidly alternate.

Tournez la clé en position **ignition (ON)**.
↳Les DELs alternent rapidement entre BLEU, JAUNE et ROUGE.

This process may take up to 3 minutes.
La programmation peut prendre 3 minutes.

When the YELLOW LED begins to flash rapidly: Key bypass programmed.

Lorsque la DEL JAUNE clignote rapidement: Contournement de clé programmée.

9

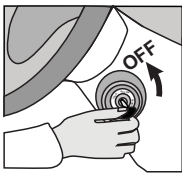

Turn the Ignition to the OFF position.

Tournez la clé à OFF.



The module is now programmed.

Use the remote of the remote starter or security system to test all of the supported features to ensure proper programming.

Le module est programmé.

Testez toutes les fonctions supportées sur le véhicule avec la télécommande du démarreur à distance ou du système de sécurité.

PROGRAM. 4

INTELLI-KEY 1/3

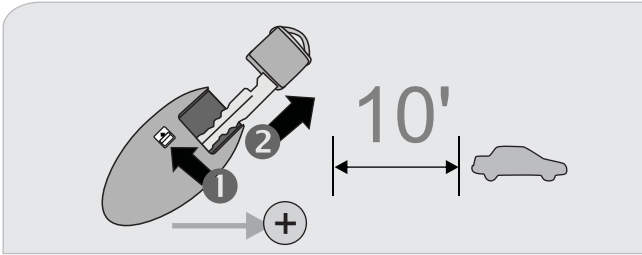

Remove the valet key from the back of the OEM remote.
Remove the battery from the OEM remote.
Keep the other OEM remotes at least 3 meters (10 feet) away from the vehicle to proceed.

Retirez la clé valet du dos de la télécommande d'origine.
Retirez la pile de la télécommande d'origine.
Éloignez les autres télécommandes d'origine du véhicule (10 pieds / 3 mètres min) pour procéder à la programmation.

1

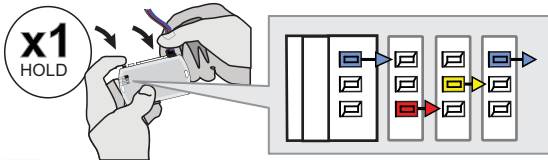

Press and hold the programming button:
Insert the 4-Pin (Main-Harness) connector.

Appuyez et maintenir enfoncé le bouton de programmation:
Insérez le connecteur 4 pins (Connecteur principal)

↳ The LED will alternate between BLUE, YELLOW and RED flashes.

↳ Les DELS alternent entre un flash BLEU, JAUNE et ROUGE.

2

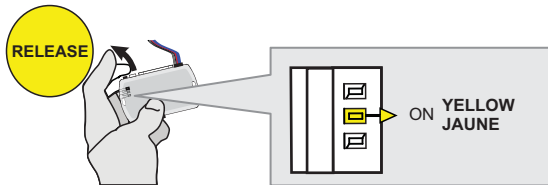

Release the programming button when the LED is YELLOW.

Relâchez le bouton de programmation quand la DEL est JAUNE.

If the LED is not solid YELLOW disconnect the 4-Pin connector (Main-Harness) and go back to step 1.

Si le DEL n'est pas JAUNE débranchez le connecteur 4 pins (Connecteur principal et allez au début de l'étape 1.

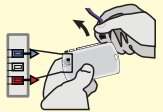

3

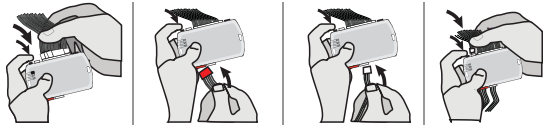

Insert the required remaining connectors.

Insérez les connecteurs requis restants.

4

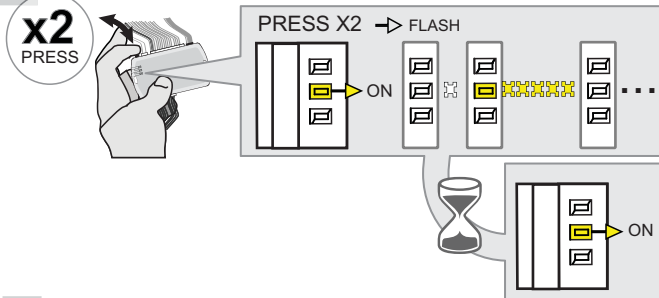

Press and release the programming button two (2x) times.

Appuyez et relâchez 2 fois le bouton de programmation.

↳ The YELLOW LED will flash 2 times each second.

↳ La DEL JAUNE clignote 2 fois chaque seconde.

↳ WAIT for the YELLOW LED to turn ON solide.

↳ ATTENDRE que la DEL JAUNE s'allume solide.

5

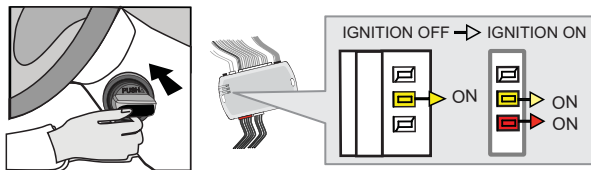

Turn the Ignition to the ON/RUN position.
↳ The RED LED will turns ON.

Tournez la clé en position ignition (ON).
↳ La DEL ROUGE s'allume.

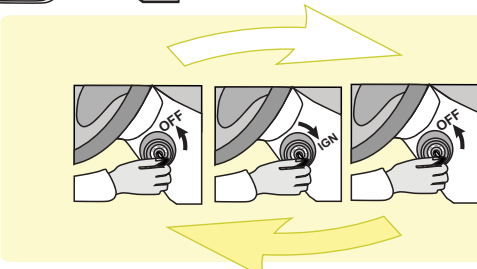

If the YELLOW and RED LED's are not solid, remove the key and go back to step 5.

Si les DELS JAUNE et ROUGE ne sont pas allumées solide, retirez la clé et recommencez l'étape 5.

Repeat this step until the RED and YELLOW LED's are solid.

Répétez cette étape jusqu'à ce que les DELS JAUNE et ROUGE s'allument.

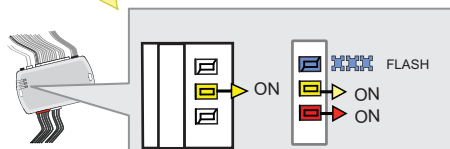

↳ Wait for the BLUE LED to flash rapidly.

↳ Attendre que la DEL BLEU clignote rapidement.

PROGRAM. 4

INTELLI-KEY 2/3

6



Turn the Ignition to the OFF position.

Tournez la clé à OFF.

7

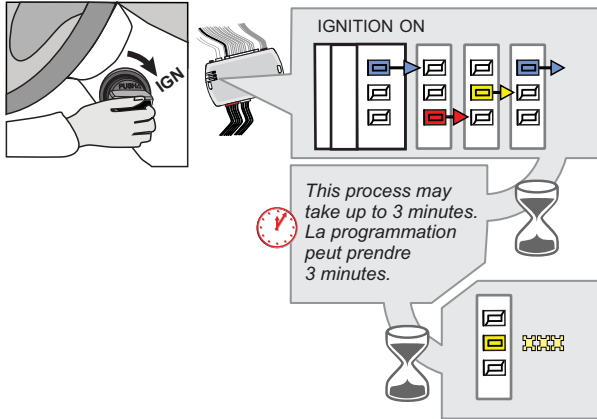

Turn the Ignition to the ON/RUN position.
↳The BLUE, YELLOW and RED LED's will rapidly alternate.

Tournez la clé en position ignition (ON).
↳Les DELs alternent rapidement entre BLEU, JAUNE et ROUGE.

The YELLOW LED begins to flash rapidly: Key bypass programmed.

La DEL JAUNE clignote rapidement: Contournement de clé programmée.

8



Turn the Ignition to the OFF position.

Tournez la clé à OFF.



The module is now programmed.

Use the remote of the remote starter or security system to test all of the supported features to ensure proper programming.

Le module est programmé.

Testez toutes les fonctions supportées sur le véhicule avec la télécommande du démarreur à distance ou du système de sécurité.

PROGRAM. 4

INTELLI-KEY 3/3

**INTELLI-KEY
REMOTE STARTER FUNCTIONALITY | FONCTIONNALITÉS DU DÉMARREUR À DISTANCE**



All doors must be closed.

Toutes les portes doivent être fermées



Remote start the vehicle.

Démarrez à distance.



Unlock the doors with either:

- The OEM remote
- The remote-starter remote
- Or the proximity remote

Déverrouillez les portes avec soit:

- la télécommande d'origine
- la télécommande du démarreur à distance
- ou la télécommande de proximité.

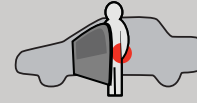

Enter the vehicle with the Intelligent Access Key.

Entrez dans le véhicule avec la clé intelligente (Access Key) sur vous



The vehicle can now be put in to gear and driven.

Vous êtes maintenant prêt à embrayer et prendre la route.

If the doors are not unlocked with one of these conditions the module will lock the vehicle's turn-knob as soon as any door is opened.



Si les portes ne sont pas déverrouillées avec l'une de ces conditions, le module va verrouiller le bouton d'ignition à l'ouverture de l'une des portes.

PROGRAM. 5

PUSH TO START 1/3

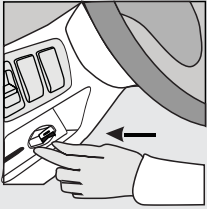

Insert the key in to the key port.
Insérez la clé dans le port de la clé.

1

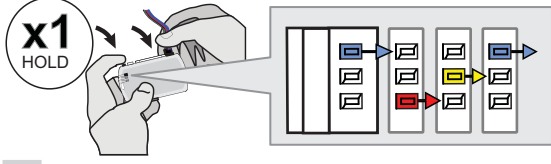

x1 HOLD

Press and hold the programming button:
Insert the 4-Pin (Main-Harness) connector.

↳ The LED will alternate between **BLUE**, **YELLOW** and **RED** flashes.

Appuyez et maintenir enfoncé le bouton de programmation:
Insérez le connecteur 4 pins (Connecteur principal)

↳ Les DELS alternent entre un flash **BLEU**, **JAUNE** et **ROUGE**.

2

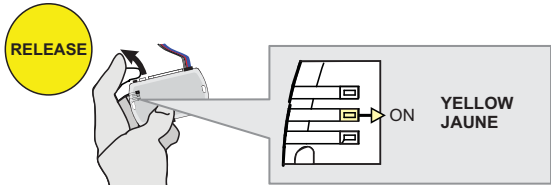

RELEASE

Release the programming button when the LED is **YELLOW**.

Relâchez le bouton de programmation quand la DEL est **JAUNE**.

*If the LED is not solid **YELLOW** disconnect the 4-Pin connector (Main-Harness) and go back to step 1.*

*Si le DEL n'est pas **JAUNE** débranchez le connecteur 4 pins (Connecteur principal et allez au début de l'étape 1.*

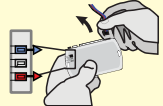

3



Insert the required remaining connectors.

Insérez les connecteurs requis restants.

4

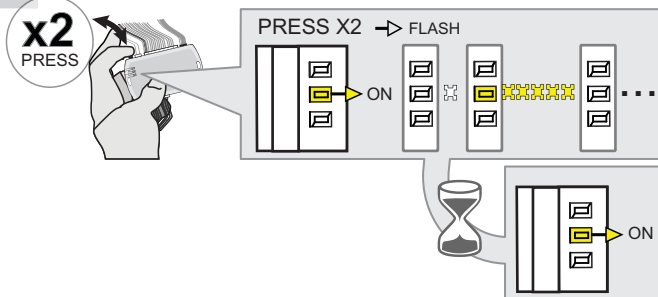

x2 PRESS

Press and release the programming button two (2x) times.

↳ The **YELLOW** LED will flash 2 times each second.

↳ **WAIT** for the **YELLOW** LED to turn ON solide.

Appuyez et relâchez 2 fois le bouton de programmation.

↳ La DEL **JAUNE** clignote 2 fois chaque seconde.

↳ **ATTENDRE** que la DEL **JAUNE** s'allume solide.

5

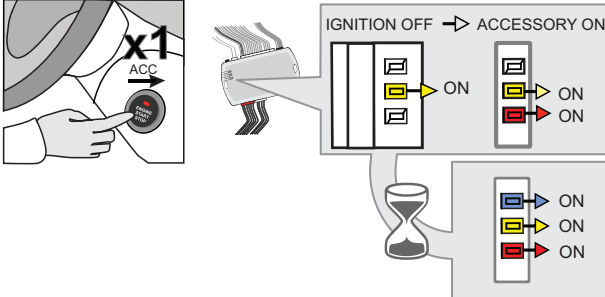

x1 ACC

Press and release the Push-to-Start button once (x1).

↳ The **RED** LED will turns ON.

↳ **Wait** for the **BLUE** LED to turn ON.

Appuyez et relâchez 1 fois sur le bouton démarrage.

↳ La DEL **ROUGE** s'allume.

↳ **Attendre** que la DEL **BLEU** s'allume solide.

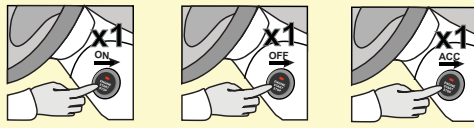

x1 ON, **x1 OFF**, **x1 ACC**

If the **BLUE**, **YELLOW** and **RED** LED's are not solid, **press** and **release** the PTS button twice to turn OFF the engine and then **press** and **release** the PTS button once again to turn the Accessory ON.

Repeat this step until the **BLUE**, **YELLOW** and **RED** LED's are solid.

Si les DELs ne sont pas DELs **BLEU**, **JAUNE** et **ROUGE** solide, appuyez et relâchez 2 fois sur le bouton poussoir pour **éteindre** le moteur et **appuyer** 1 fois pour Accessoire,

Répétez cette étape jusqu'à ce que les DELs **BLEU**, **JAUNE** et **ROUGE** s'allument.

PROGRAM. 5

PUSH TO START 2/3

6

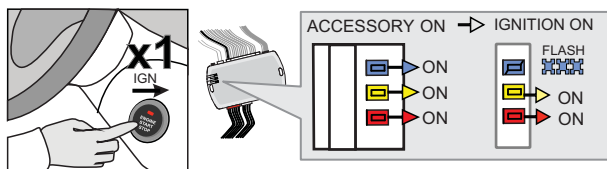

Press and release the Push-to-Start button once (x1) to turn **On ignition**.

↳ **Wait** for the **BLUE LED** to flash rapidly.

Appuyez et relâchez 1 fois sur le bouton démarrage pour allumer l'ignition.

↳ **Attendez** que la **DEL BLEU** clignote rapidement.

7



Press and release the Push-to-Start button once to shut off the ignition.

Appuyez et relâchez 1 fois sur le bouton démarrage (Push-to-Start) pour éteindre l'ignition.

8

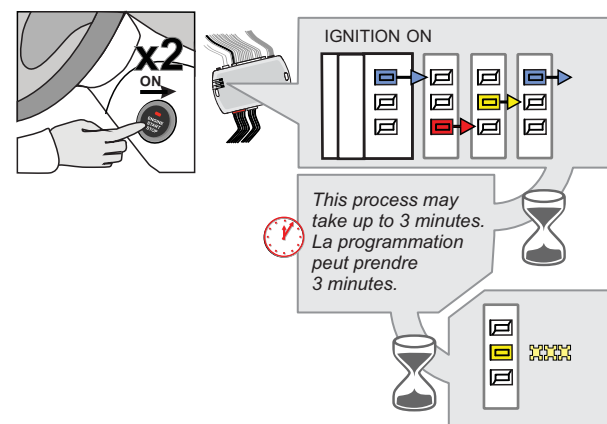

Press and release the Push-to-Start button twice to turn **ON** the ignition.

↳ The **BLUE, YELLOW** and **RED LED's** will rapidly alternate.

Appuyez et relâchez 2 fois sur le bouton démarrage (Push-to-Start) pour allumer l'ignition.

↳ **Les DELs alternent** rapidement entre **BLEU, JAUNE** et **ROUGE**.

The **YELLOW LED** begins to flash rapidly: Key bypass programmed.

La **DEL JAUNE** clignote rapidement: Contournement de clé programmée.

9

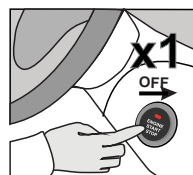

Press and release the Push-to-Start button once to shut off the ignition.

Appuyez et relâchez une fois sur le bouton démarrage (Push-to-Start) pour éteindre l'ignition.



The module is now programmed.

Use the remote of the remote starter or security system to test all of the supported features to ensure proper programming.

Le module est programmé.

Testez toutes les fonctions supportées sur le véhicule avec la télécommande du démarreur à distance ou du système de sécurité.

PROGRAM. 5

PUSH TO START 3/3

PUSH TO START
REMOTE STARTER FUNCTIONALITY | FONCTIONNALITÉS DU DÉMARREUR À DISTANCE



All doors must be closed.

Toutes les portes doivent être fermées



Remote start the vehicle.

Démarrez à distance.



Unlock (required) the doors :
For Vehicle 2007-2008:
the remote starter remote only.

For Vehicle 2009 and more unlock the doors with either:

- The OEM remote
- The remote-starter remote
- Or the proximity remote

Déverrouillez (requis) les portes:
Pour véhicules 2007-2008:
la télécommande du démarreur à distance seulement.

Pour véhicules 2009 et plus:

- la télécommande d'origine
- la télécommande du démarreur à distance
- ou la télécommande de proximité.

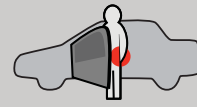

Enter the vehicle with the Intelligent Access Key.

Entrez dans le véhicule avec la clé intelligente (Access Key) sur vous



The vehicle can now be put in to gear and driven.

Vous êtes maintenant prêt à embrayer et prendre la route.



If the vehicle is not unlocked with one of these conditions the module will shut down the remote-starter and the vehicle as soon as any door is opened.

Si le véhicule n'est pas déverrouillé avec l'une de ces conditions, le module va éteindre le démarreur à distance et le véhicule à l'ouverture de l'une des portes.

PROGRAM. 6

1

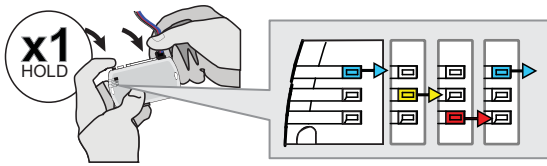

Press and hold the programming button: Insert the 4-Pin (Data-Link) connector.

↳The LED will alternate between BLUE, YELLOW and RED flashes.

Appuyez et maintenir enfoncé le bouton de programmation: Insérez le connecteur 4 pins (Data-Link)

↳Les DELS alternent entre un flash BLEU, JAUNE et ROUGE.

2

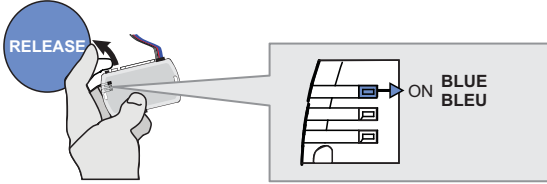

Release the programming button when the LED is BLUE.

If the LED is not solid BLUE disconnect the 4-Pin connector (Data-Link) and go back to step 1.

Relâchez le bouton de programmation quand la DEL est BLEU.

Si le DEL n'est pas BLEU débranchez le connecteur 4 pins (Data-Link) et allez au début de l'étape 1.

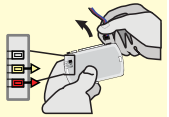

3

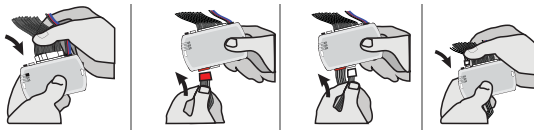

Insert the required remaining connectors.

Insérez les connecteurs requis restants.

4

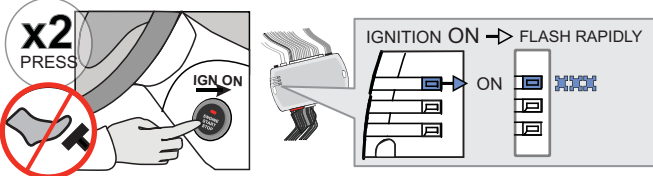

Do not press the brake pedal. **Press the Push-to-Start button twice to turn on the ignition.**

↳Wait for the BLUE LED will flash rapidly and constantly.

Ne pas appuyer sur la pédale de frein.

Appuyez 2 fois sur le bouton démarrage (Push-to-Start) pour allumer l'ignition.

↳Attendre que la DEL BLEUE clignote rapidement et constamment.

5

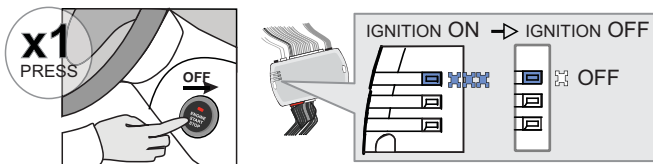

Press the Push-to-Start button once to turn off the ignition.

↳The BLUE LED will turn off.

Appuyez 1 fois sur le bouton démarrage (Push-to-Start) pour éteindre l'ignition.

↳La DEL BLEUE s'éteint.



The module is now programmed.

Le module est programmé.

REMOTE STARTER FUNCTIONALITY | FONCTIONNALITÉS DU DÉMARREUR À DISTANCE



Remote start the vehicle.

Démarrez à distance.



Enter the vehicle with the Intelli-Key.

Entrez dans le véhicule avec la clé intelligente (Intelli-Key) sur vous



Close the driver door.

Refermez la porte côté conducteur.



The Push to Start button will turn ON automatically.

Le bouton démarrage (Push-to-Start) du véhicule se met à Ignition (ON) automatiquement.



The vehicle can now be put in to gear and driven.

Vous êtes maintenant prêt à embrayer et prendre la route.

PROGRAM. 7

PUSH TO START 1/3

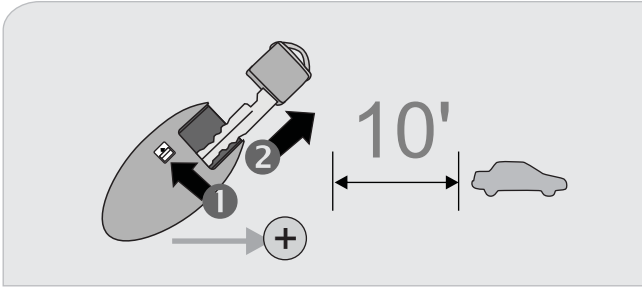

Remove the valet key from the back of the OEM remote.
Remove the battery from the OEM remote.
Keep the other OEM remotes at least 3 meters (10 feet) away from the vehicle to proceed.

Retirez la clé valet du dos de la télécommande d'origine.
Retirez la pile de la télécommande d'origine.
Éloignez les autres télécommandes d'origine du véhicule (10 pieds / 3 mètres min) pour procéder à la programmation.

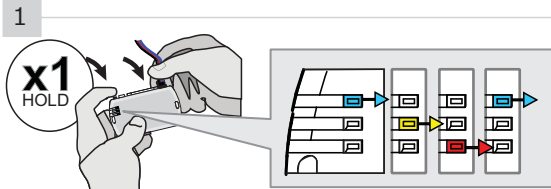

Press and hold the programming button:
Insert the 4-Pin (Data-Link) connector.

Appuyez et maintenez enfoncé le bouton de programmation:
Insérez le connecteur 4 pins (Data-Link)

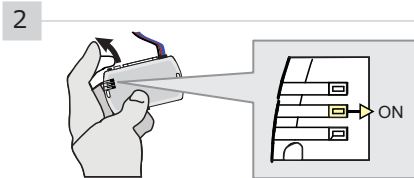

Release the programming button when the LED is YELLOW.

If the LED is not solid YELLOW disconnect the 4-Pin connector (Data-Link) and go back to step 1.

Relâchez le bouton de programmation quand la DEL est JAUNE.

Si le DEL n'est pas JAUNE débranchez le connecteur 4 pins (Data-Link) et allez au début de l'étape 1.

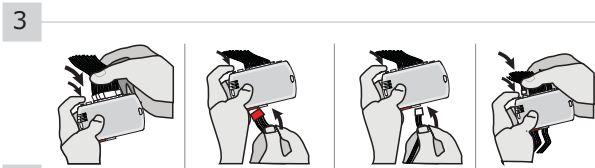
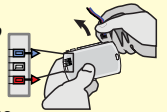

Insert the required remaining connectors.

Insérez les connecteurs requis restants.

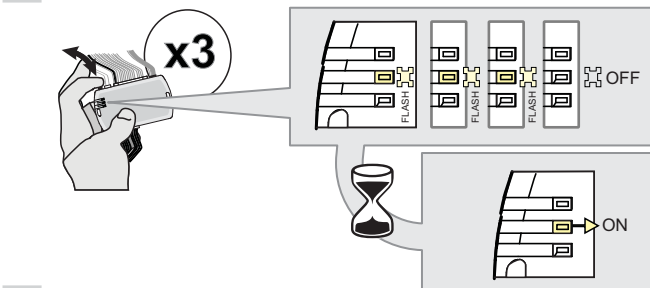

Press and release the programming button three times (3x).
↳ The YELLOW LED will alternate between 3x flashes and a pause.
↳ Wait until the YELLOW LED turns ON.

Appuyez et relâchez 3 fois le bouton de programmation.
↳ La DEL JAUNE alterne entre x3 clignotements et x1 pause.
↳ Attendez que la DEL JAUNE s'allume.

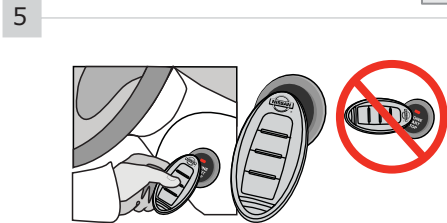

Place the OEM remote (no battery) close to the front of START/STOP button exactly as shown. Transponder is located behind the logo.

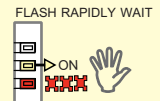

If the RED LED flash rapidly, wait until the LED turns OFF.

Approchez la télécommande d'origine (sans batterie) devant le bouton START/STOP exactement comme illustrée.
Le transpondeur de la télécommande se trouve derrière le logo

Si la DEL ROUGE clignote, attendre qu'elle s'éteigne.

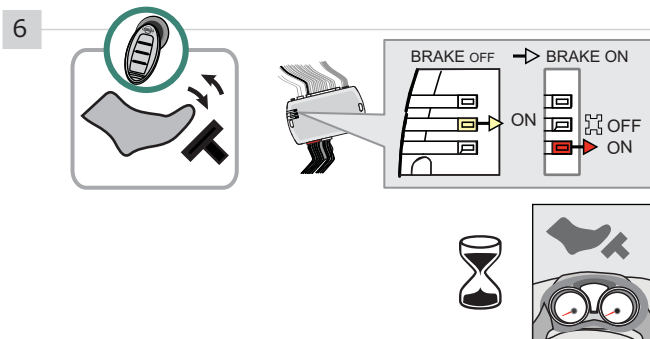

Press and release the foot-brake pedal.
↳ The RED LED will turn ON.
↳ The YELLOW LED turns OFF.
Wait until the message "press brake" stop to flash. (This may take up to 12 seconds).

Appuyez et relâchez la pédale de frein.
↳ La DEL ROUGE s'allume.
↳ La DEL JAUNE s'éteint.
Attendre que le message "press brake" arrête de clignoter. (Cela peut prendre jusqu'à 12 secondes)

PROGRAM. 7

PUSH TO START 2/3

7

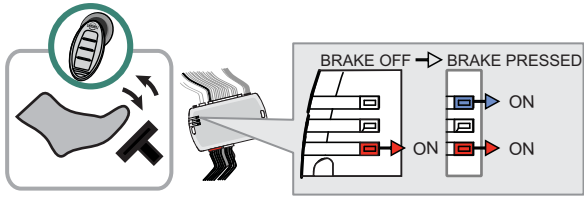

Hold the OEM remote close to the front of START/STOP button
Press and release the foot-brake pedal.
 ↳ The RED LED is ON.
 ↳ The BLUE LED turns ON.

Tenir la télécommande d'origine devant le bouton START/STOP,
Appuyez et relâchez la pédale de frein.
 ↳ La DEL ROUGE est allumée.
 ↳ La DEL BLEU s'allume.

FLASH RAPIDLY WAIT

If the BLUE LED flash rapidly, wait until the LED turns OFF.

Si la DEL BLEU clignote rapidement, attendez qu'elle s'éteigne.

8

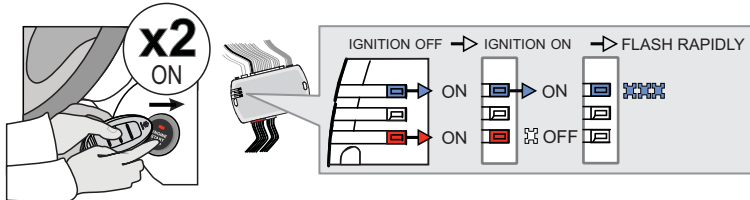

Press the START/STOP button twice to turn ON the ignition.
 ↳ The BLUE LED will Flash rapidly.
 ↳ The RED LED will turn OFF.

Appuyez sur le bouton START/STOP 2 fois pour allumer l'ignition.
 ↳ La DEL BLEU clignote rapidement.
 ↳ La DEL ROUGE s'éteint.

9

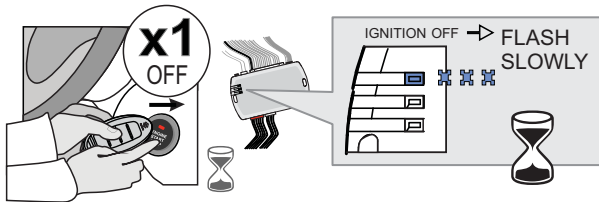

Press the START/STOP button once to turn OFF the ignition.
 ↳ Wait until the BLUE LED flash slowly.

Appuyez sur le bouton START/STOP 1 fois pour éteindre l'ignition.
 ↳ Attendez que la DEL BLEU clignote lentement.

10

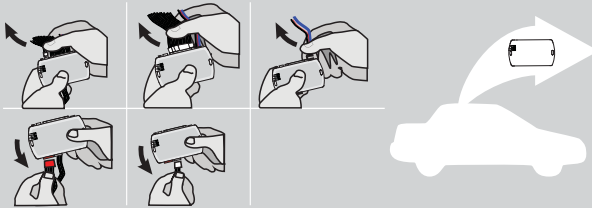

Disconnect all EVO-ALL connectors.
Reinsert the battery in the OEM remote.

Débranchez tous les connecteurs du EVO-ALL.
Remplacez la batterie dans la télécommande d'origine.



Disconnect 4-pin datalink connector last.
Débrancher le connecteurs data-link 4-pins en dernier.

11

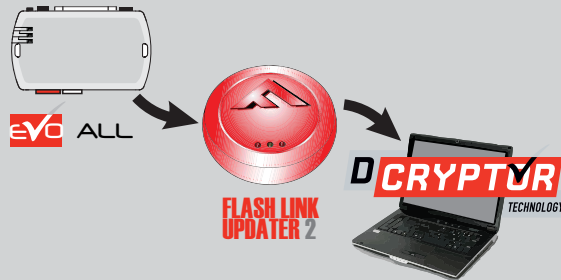

Connect the module to the FLASH LINK UPDATER 2 and **visit** the DCryptor menu in the Flash-Link Manager .

Branchez le module au FLASH LINK UPDATER 2 et **visitez** le menu DCryptor dans le Flash-Link Manager.

Parts required (not included)
Pièces requises (non incluses)



FLASH LINK UPDATER 2

FLASH LINK MANAGER
SOFTWARE | PROGRAMME



Microsoft Windows Computer with Internet connection
Ordinateur Microsoft Windows avec connection Internet

12

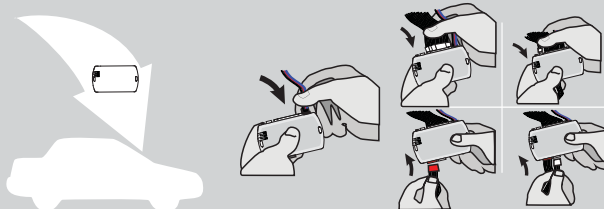

Reconnect the 4-Pin (Data-Link) connector and after all the remaining connector.

Rebranchez le connecteur 4-pins (Data-Link) et après tous les connecteurs du EVO-ALL.



The module is now programmed.
Le module est programmé.



REMOTE STARTER / ALARM VERIFICATION PROCEDURE | PROCEDURE DE VÉRIFICATION DU DÉMARREUR À DISTANCE / ALARME

Test the remote starter. **Remote start** the vehicle.
Testez le démarreur à distance. **Démarrez** le véhicule à distance.

PROGRAM. 7

PUSH TO START 3/3



All doors must be closed.

Toutes les portes doivent être fermées



Remote start the vehicle.

Démarrez à distance.



Unlock the doors with either:

- The OEM remote
- The remote-starter remote
- Or the proximity remote

Déverrouillez les portes avec sois

- la télécommande d'origine
- la télécommande du démarreur à distance
- ou la télécommande de proximité.



Enter the vehicle with the Intelligent Access Key.

Entrez dans le véhicule avec la clé intelligente (Access Key) sur vous



The vehicle can now be put in to gear and driven.

Vous êtes maintenant prêt à embrayer et prendre la route.

If the doors are not unlocked with one of these conditions the module will lock the vehicle's turn-knob as soon as any door is opened.



Si les portes ne sont pas déverrouillées avec l'une de ces conditions, le module va verrouiller le bouton d'ignition à l'ouverture de l'une des portes.

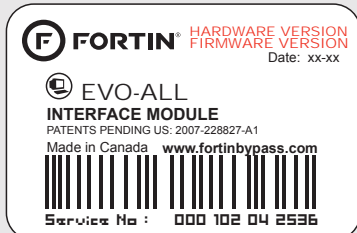

Module label | Étiquette sur le module

Notice: Updated Firmware and Installation Guides

Updated firmware and installation guides are posted on our web site on a regular basis. We recommend that you update this module to the latest firmware and download the latest installation guide(s) prior to the installation of this product.

Notice: Mise à jour microprogramme et Guides d'installations

Des mises à jour du Firmware (microprogramme) et des guides d'installation sont mis en ligne régulièrement. Vérifiez que vous avez bien la dernière version logiciel et le dernier guide d'installation avant l'installation de ce produit.

WARNING

The information on this sheet is provided on an (as is) basis with no representation or warranty of accuracy whatsoever. It is the sole responsibility of the installer to check and verify any circuit before connecting to it. Only a computer safe logic probe or digital multimeter should be used. FORTIN ELECTRONIC SYSTEMS assumes absolutely no liability or responsibility whatsoever pertaining to the accuracy or currency of the information supplied. The installation in every case is the sole responsibility of the installer performing the work and FORTIN ELECTRONIC SYSTEMS assumes no liability or responsibility whatsoever resulting from any type of installation, whether performed properly, improperly or any other way. Neither the manufacturer or distributor of this module is responsible of damages of any kind indirectly or directly caused by this module, except for the replacement of this module in case of manufacturing defects. This module must be installed by qualified technician. The information supplied is a guide only. This instruction guide may change without notice. Visit www.fortinbypass.com to get the latest version.

MISE EN GARDE

L'information de ce guide est fournie sur la base de représentation (telle quelle) sans aucune garantie de précision et d'exactitude. Il est de la seule responsabilité de l'installateur de vérifier tous les fils et circuits avant d'effectuer les connexions. Seuls une sonde logique ou un multimètre digital doivent être utilisés. FORTIN SYSTÈMES ÉLECTRONIQUES n'assume aucune responsabilité de l'exactitude de l'information fournie. L'installation (dans chaque cas) est la responsabilité de l'installateur effectuant le travail. FORTIN SYSTÈMES ÉLECTRONIQUES n'assume aucune responsabilité suite à l'installation, que celle-ci soit bonne, mauvaise ou de n'importe autre type. Ni le manufacturier, ni le distributeur ne se considèrent responsables des dommages causés ou ayant pu être causés, indirectement ou directement, par ce module, excepté le remplacement de ce module en cas de défectuosité de fabrication. Ce module doit être installé par un technicien qualifié. L'information fournie dans ce guide est une suggestion. Ce guide d'instruction peut faire l'objet de changement sans préavis. Consultez le www.fortinbypass.com pour voir la plus récente version.

Copyright © 2006-2012, FORTIN AUTO RADIO INC ALL RIGHTS RESERVED PATENT PENDING



TECH SUPPORT

Tél: 514-255-HELP (4357)
1-877-336-7797



ADDENDUM GUIDE

www.fortinbypass.com

WEB UPDATE | MISE À JOUR INTERNET

