

Push-to-Start BMW Interface Kit

Manual and automatic transmission

Module d'Interface pour BMW avec bouton poussoir

Transmission manuelle et automatique

REMOTE CAR STARTER / ALARM INSTALLATION INTERFACE.
INTERFACE POUR DÉMARREUR À DISTANCE OU SYSTÈME D'ALARME.



Notice: Updated Installation Guides

Notice: Guides d'Installation mis à jour

THIS MANUAL IS SUBJECT TO CHANGE WITHOUT NOTICE

CE MANUEL PEUT FAIRE L'OBJET DE CHANGEMENTS SANS PRÉAVIS

Updated installation guides are posted on our web site on a regular basis. We recommend that you download the latest installation guide(s) prior to the installation of this product.

Des mises à jour des guides d'installation sont mises en ligne régulièrement. Vérifiez que vous avez bien le dernier guide d'installation avant l'installation de ce produit.



TECH SUPPORT

Tél: 514-255-HELP (4357)
1-877-336-7797

www.fortinbypass.com

Copyright © 2011-2016, FORTIN AUTO RADIO INC
ALL RIGHTS RESERVED. PATENT PENDING



INSTALLATION GUIDE

Rev. 20190910

VEHICLE FIT GUIDE

GUIDE DES VÉHICULES

VEHICLES VEHICULES		YEARS ANNÉES	Functional if equipped Fonctionnelle si le véhicule en est équipé.																											
			A	B	C	D	E	F	G	H	I	J	K	L	M	N	O	P	Q	R	S	T	U	V	W	X	Y	Z	ZA	ZB
BMW																														
1 Series	Push-to-Start	2007-2013	*	*	*	*	*								*					*			*	*	*	*				*
3 Series	Push-to-Start	2005-2012	*	*	*	*	*	*							*					*			*	*	*	*				*
3 Series Coupe	Push-to-Start	2007-2013	*	*	*	*	*	*							*					*			*	*	*	*				*
5 Series	Push-to-Start	2005-2010	*	*	*	*	*	*							*					*			*	*	*	*				*
M1	Push-to-Start	2008-2012	*	*	*	*	*	*							*					*			*	*	*	*				*
M3	Push-to-Start	2008-2012	*	*	*	*	*	*							*					*			*	*	*	*				*
M5	Push-to-Start	2006-2010	*	*	*	*	*	*							*					*			*	*	*	*				*
X1	Push-to-Start	2012-2015	*	*	*	*	*	*							*					*			*	*	*	*				*
X5	Push-to-Start	2007-2013	*	*	*	*	*	*							*					*			*	*	*	*				*
X6	Diesel Push-to-Start	2007-2013	*	*	*	*	*	*							*					*			*	*	*	*				*
X6	Push-to-Start	2008-2014	*	*	*	*	*	*							*					*			*	*	*	*				*
Z4	Push-to-Start	2009-2015	*	*	*	*	*	*							*					*			*	*	*	*				*
MINI																														
Clubman	Push-to-Start	2008-2015	*	*	*	*	*	*							*					*			*	*	*	*				*
Cooper	Push-to-Start	2008-2015	*	*	*	*	*	*							*					*			*	*	*	*				*
Cooper Convertible	Push-to-Start	2008-2015	*	*	*	*	*	*							*					*			*	*	*	*				*
Countryman	Push-to-Start	2011-2015	*	*	*	*	*	*							*					*			*	*	*	*				*
Coupe	Push-to-Start	2012-2015	*	*	*	*	*	*							*					*			*	*	*	*				*
Paceman	Push-to-Start	2013-2015	*	*	*	*	*	*							*					*			*	*	*	*				*
Roadster	Push-to-Start	2012-2015	*	*	*	*	*	*							*					*			*	*	*	*				*

LEGEND | LÉGENDE

Push-to-Start Control: (Contrôl Bouton Démarreur) For Push-to-Start vehicles. The module activates the push button to allow seamless ready-mode and idle-mode takeover by the driver. Pour les véhicules équipés de bouton Push-to-Start, le module actionne le bouton dans le but d'éviter à l'utilisateur de le faire avant de conduire le véhicule.

PARTS REQUIRED

PIÈCES REQUISES

- INT-BMW-2
- EVO-ALL (Sold separately)
- Key fob or valet key required
- Remote Starter and/or alarm system (Sold separately)

- INT-BMW-2
- EVO-ALL (Vendu séparément)
- Télécommande ou clé valet requise
- Démarreur à distance et/ou système d'alarme (Vendu séparément)

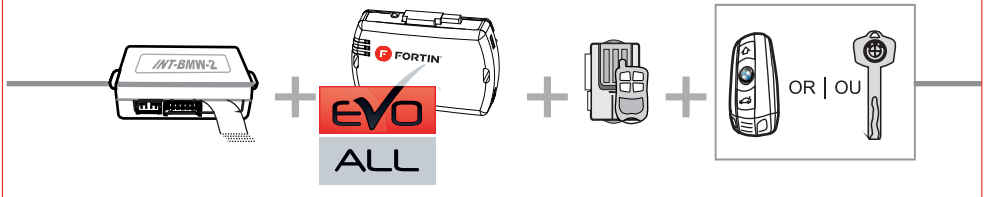

WIRE LEGEND

LÉGENDE DU FILÂGE

Input | Entrée
 Output | Sortie

Connection always required
 Branchement toujours requis

Connection not required with Data-link
 Branchement non requis avec Data-Link

Connect to vehicle
 Branchement au véhicule

Connect to Remote-Starter/Alarm
 Branchement au démarreur à distance/Alarme

1

Disconnect the ribbon cable from the back of the key barrel.

Débranchez câble ruban du dos du barillet d'ignition.

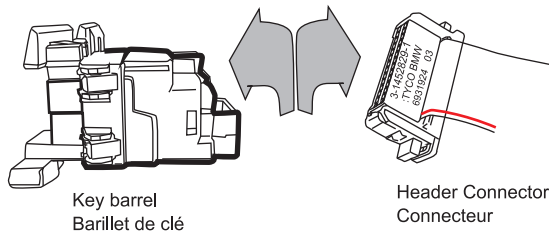

2A

Connect one end of the ribbon cable (female header) from the **INT-BMW-2** to the key barrel. Secure with a tie-wrap or tape.

Branchez une des extrémités (connecteur femelle) du câble ruban du **INT-BMW-2** au barillet de clé. Sécurisez à l'aide d'une attache autobloquante ou avec du ruban électrique

B

Connect the other end of the ribbon cable (male header) from the **INT-BMW-2** to the female header from the BCM. Secure with a tie-wrap or tape.

Branchez l'autre extrémité (connecteur mâle) du câble ruban du **INT-BMW-2** au câble ruban provenant du BCM. Sécurisez à l'aide d'une attache autobloquante ou avec du ruban électrique

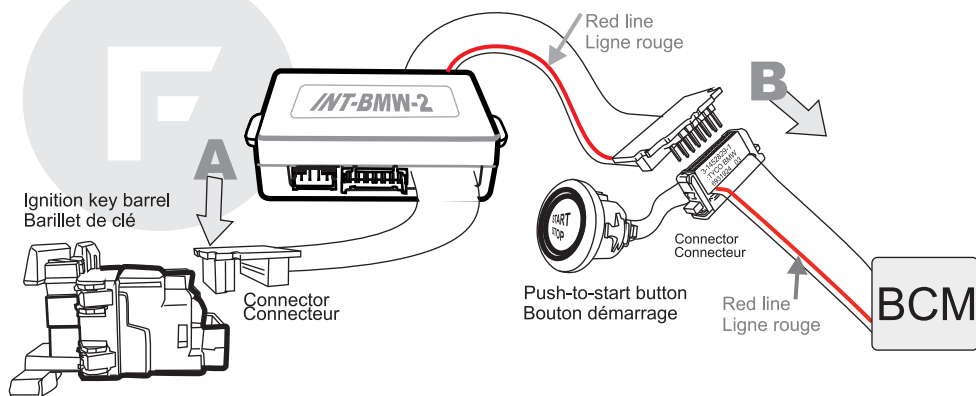

3

- After the vehicle is remote started the INT-BMW-2 will shutdown the engine as soon as the GWR (Ground While Running) is removed.
- The INT-BMW-2 will not shutdown the engine if the vehicle is remote-started with the key fob in proximity.
- Once the doors are unlocked the INT-BMW-2 will wait 45 seconds before shutting down the engine. This timeout allows the driver to get into the vehicle and press the foot-brake to disable the remote starter without shutting down the engine.
- Après avoir démarré le véhicule à distance, le module INT-BMW2 commande l'arrêt du moteur si la masse d'activation (Ground While Running) est retirée.
- L'INT-BMW2 n'éteindra pas le moteur si le véhicule est démarré à distance avec la télécommande à proximité.
- Une fois les portes déverrouillées, l'INT-BMW-2 attendra 45 secondes avant d'éteindre le moteur. Ce temps d'attente permet au conducteur d'entrer dans son véhicule et d'appliquer les freins pour désactiver le démarreur à distance sans que le moteurs s'éteigne.

INSTALLATION GUIDE PART 2 / 3

INSTALLATION PARTIE 2 / 3

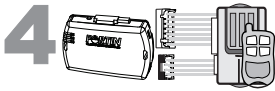

Determine if the remote-starter or alarm system supports 2-way Data-Link.

Déterminez si le démarreur à distance ou système d'alarme est compatible en Data-Link 2-voies.

WITH DATA-LINK | AVEC DATA-LINK

In order to utilize this type of connection the remote-starter or alarm-system must be compatible with the **Fortin Data-link protocol**. Consult the installation guide or visit www.fortinbypass.com/datalink/ for more information.

Le démarreur à distance ou le système d'alarme doit être compatible avec le **protocole Data-link Fortin** pour ces branchements. Consultez le guide d'installation du démarreur à distance ou du système d'alarme ou visitez le www.fortinbypass.com/datalink/ pour plus d'informations.

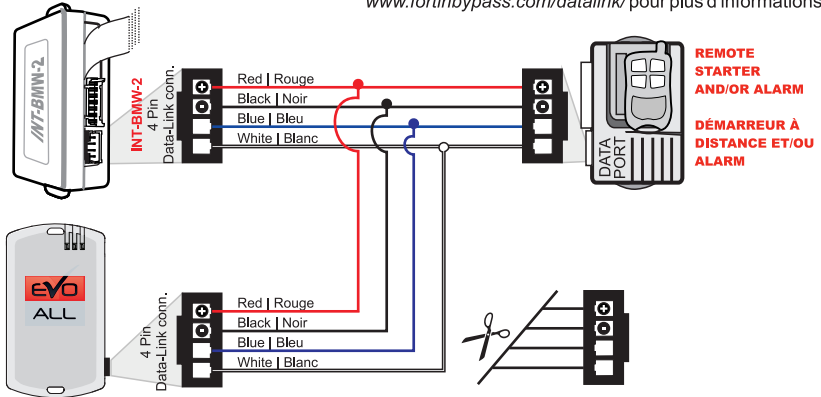

REMOTE STARTER AND/OR ALARM
DÉMARREUR À DISTANCE ET/OU ALARM

- 1 Cut off one plug of the EVO 4-Pin Data-Link connector
- 2 Connect the EVO Red / Black / Blue / White wire to INT-BMW-2 Red / Black / Blue / White wire
- 3 Connect the INT-BMW-2 4-Pin Data-Link connector to the remote-starter/Alarm

- 1 Coupez une des extrémités du connecteur 4 pins Data-Link du EVO
- 2 Connectez les fils Rouge / Noir / Bleu / Blanc du EVO aux fils Rouge / Noir / Bleu / Blanc du INT-BMW-2
- 3 Connectez le connecteur 4 pins Data-Link du INT-BMW-2 au démarreur à distance.

WITHOUT DATA-LINK | SANS DATA-LINK

For all other remote-starters or alarm-systems perform the following connections.

Pour tout autres types de démarreurs à distance ou d'alarme, effectuez les branchements suivants.

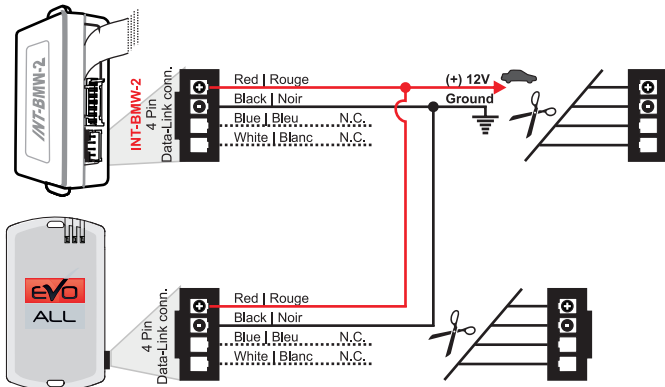

- 1 Cut off one plug of the EVO and INT-BMW-2 4-Pin Data-Link connector
- 2 Connect the EVO Red / Black wire to INT-BMW-2 Red / Black wire
- 3 Connect the INT-BMW-2 Red wire to +12V
Connect the INT-BMW-2 Black wire to Ground

- 1 Coupez une des extrémités du connecteur 4 pins Data-Link du EVO et du INT-BMW-2
- 2 Connectez les fils Rouge / Noir du EVO aux fils Rouge / Noir du INT-BMW-2
- 3 Connectez le fil rouge du INT-BMW-2 au 12V
Connectez le fil noir du INT-BMW-2 à la masse du véhicule.

INSTALLATION GUIDE PART 3 / 3

INSTALLATION PARTIE 3 / 3

Automatic transmission

(Manual transmission see next page)

Transmission automatique

(Transmission manuel voir page suivante)

REMOTE STARTER AND/OR ALARM

DÉMARREUR À DISTANCE ET/OU ALARM

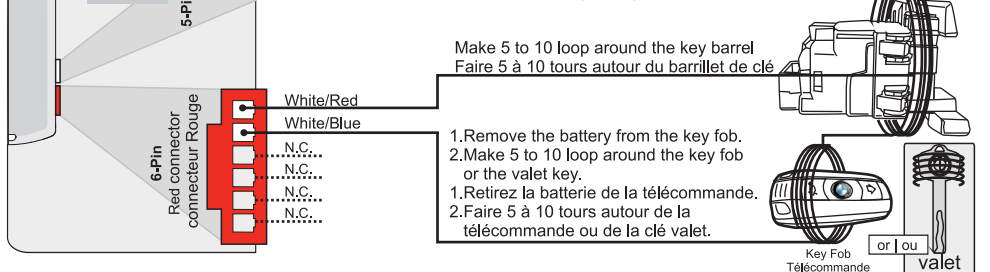
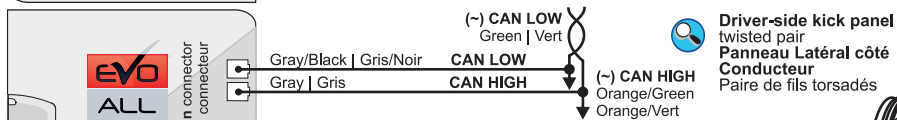
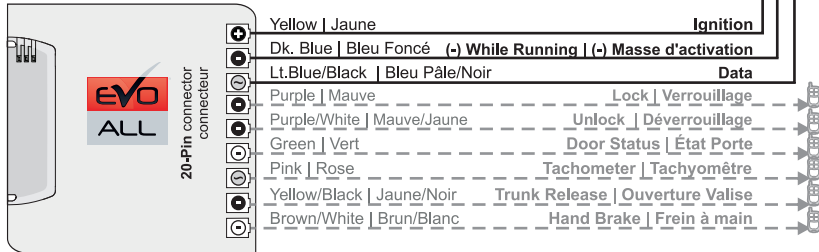
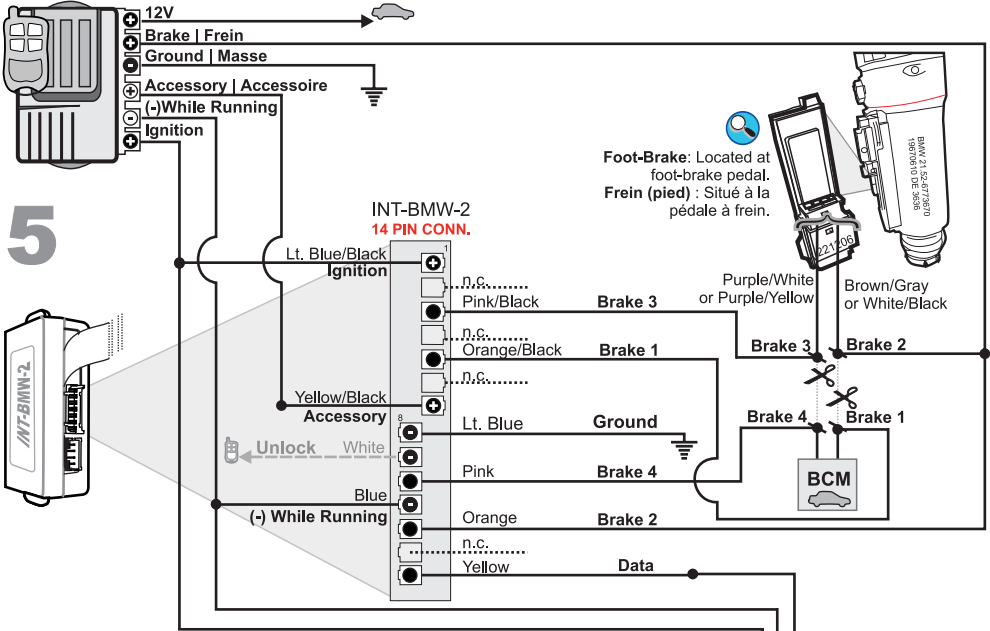

INSTALLATION GUIDE PART 3 / 3 **INSTALLATION PARTIE 3 / 3**

Manual transmission
(Automatic transmission see previous page)

Transmission manuelle
(Transmission automatique voir page précédente)

REMOTE STARTER AND/OR ALARM
DÉMARREUR À DISTANCE ET/OU ALARM

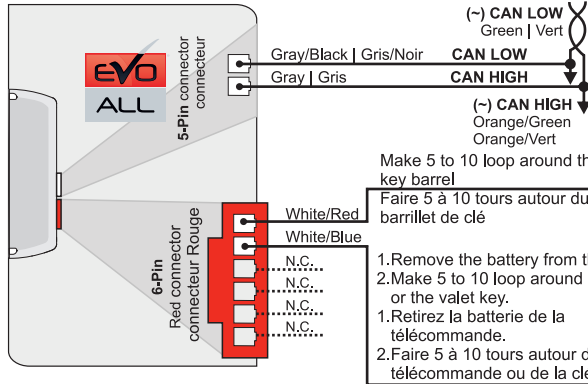
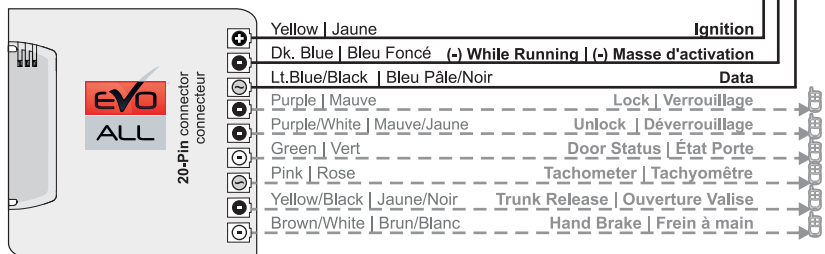
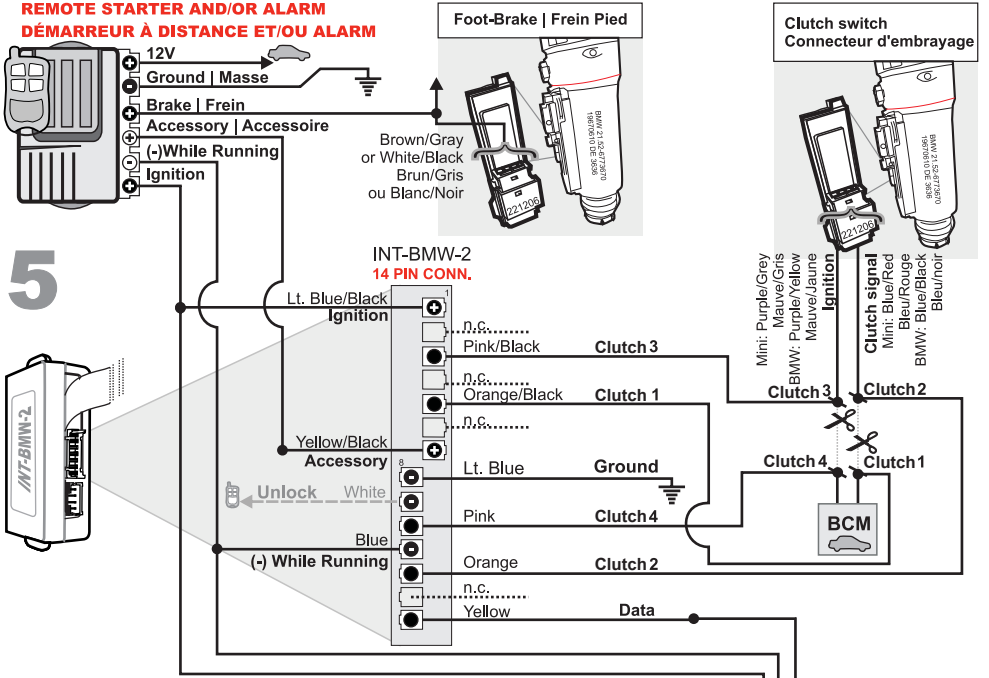

Driver-side kick panel twisted pair
Panneau Latéral côté Conducteur
Paire de fils torsadés

Shave off the right plastic tab inside the key port with an exacto knife. See **READY MODE ACTIVATION** (p.7)

Coupez pin de droite dans le port de la clé avec un exacto. Voir **ACTIVATION DU MODE PRÊT À DÉMARRER** (p.7)

1. Remove the battery from the key fob.
2. Make 5 to 10 loop around the key fob or the valet key.

1. Retirez la batterie de la télécommande.
2. Faire 5 à 10 tours autour de la télécommande ou de la clé valet.

Key Fob
Télécommande

or / ou
valet

WARNING

ATTENTION

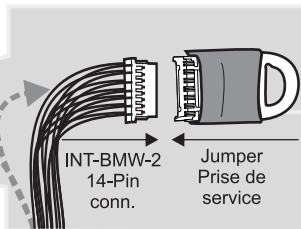
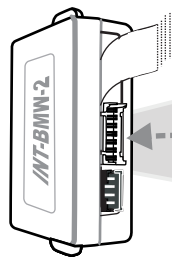

A jumper is included for use when the INT-BMW-2 is removed.

Utilisez la prise de service (jumper) incluse lorsque le module INT-BMW-2 est retiré du véhicule.

REMOTE STARTER FUNCTIONALITY

FONCTIONNALITÉS DU DÉMARREUR À DISTANCE

Manual and automatic transmission | Transmission manuelle et automatique

<p>All doors must be closed.</p> <p>Toutes les portes doivent être fermées</p>	<p>Remote start the vehicle.</p> <p>Démarrez à distance.</p>	<p>Unlock the doors.</p> <p>Déverrouillez les portes.</p>	<p>Enter the vehicle with the key fob.</p> <p>Entrez dans le véhicule avec la télécommande sur vous.</p>	<p>Press the foot-brake pedal.</p> <p>Appuyez sur la pédale de frein.</p>
<p>After unlocking the door with the remote-starter's remote - the foot-brake must be pressed within 45 seconds or the engine will shutdown.</p> <p>Après avoir Déverrouillé à distance, vous avez 45 secondes pour faire cette procédure, si non, le moteur s'éteindra lorsque le Frein sera appuyé.</p>				
<p>The vehicle can now be put in to gear and driven.</p> <p>Vous êtes maintenant prêt à embrayer et prendre la route.</p>				

READY MODE ACTIVATION

ACTIVATION DU MODE PRÊT À DÉMARRER

Manual transmission only | Transmission manuelle seulement

<p>The engine must be running and the key fob must be in the key port.</p> <p>Le moteur doit être en marche et la télécommande doit être dans le port de la clé.</p>	<p>Activate the remote starter.</p> <p>Activez le mode prêt à démarrer à distance.</p>	<p>Remove the key fob. Do not press the key fob in or the engine will turn off.</p> <p>Tirez sur la télécommande. Ne pas appuyer sur la télécommande ou le moteur s'éteindra.</p>	<p>Exit the vehicle with the key fob and complet the remote starter sequence.</p> <p>Sortez du véhicule avec la télécommande et complétez la séquence du démarreur à distance.</p>
<p>The right tab inside the key-port must be shaved off in order to remove the key fob without shutting down the engine.</p> <p>La pin de droite dans le port de la clé doit être coupée afin de pouvoir sortir la télécommande sans que le moteur ne s'éteigne.</p>			



INFORMATION

INFORMATION

The information on this sheet is provided on an (as is) basis with no representation or warranty of accuracy whatsoever. It is the sole responsibility of the installer to check and verify any circuit before connecting to it. Only a computer safe logic probe or digital multimeter should be used. Fortin Electronic Systems assumes absolutely no liability or responsibility whatsoever pertaining to the accuracy or currency of the information supplied. The installation in every case is the sole responsibility of the installer performing the work and Fortin Electronic Systems assumes no liability or responsibility whatsoever resulting from any type of installation, whether performed properly, improperly or any other way. The information supplied is a guide only.

Neither the manufacturer or distributor of this module is responsible for damages of any kind either indirectly or directly caused by this module, except for the replacement of this module in case of manufacturing defects. This module must be installed by a qualified technician.

This instruction guide may change without notice. Visit www.fortinbypass.com to obtain the latest version.

L'information de ce guide est fournie sur la base de représentation (telle quelle) sans aucune garantie de précision et d'exactitude. Il est de la seule responsabilité de l'installateur de vérifier tous les fils et circuits avant d'effectuer les connexions. Seuls une sonde logique ou un multimètre digital doivent être utilisés. Fortin Systèmes Électronique n'assume aucune responsabilité de l'exactitude de l'information fournie. L'installation (dans chaque cas) est la responsabilité de l'installateur effectuant le travail. Fortin Systèmes Électronique n'assume aucune responsabilité suite à l'installation, que celle-ci soit bonne ou mauvaise ou de n'importe autre type. L'information fournie dans ce guide est une suggestion.

Ni le fabricant, ni le distributeur ne se considèrent responsables des dommages causés ou ayant pu être causés, indirectement ou directement, par ce module, excepté le remplacement de ce module en cas de défectuosité de fabrication. Ce module doit être installé par un technicien qualifié.

Ce guide d'instruction peut faire l'objet de changement sans préavis. Consultez le www.fortinbypass.com pour voir la plus récente version.

www.fortinbypass.com



TECHNICAL SUPPORT
Tél: 514-255-HELP (4357)
1-877-336-7797



INSTALLATION GUIDE

